

Masina de spalat automata

Manual de utilizare

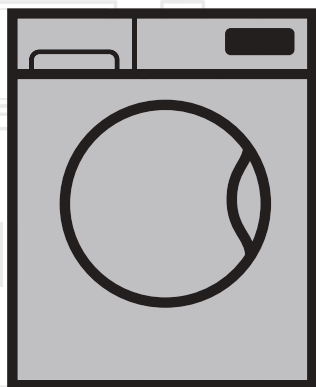

WTV9744XDW

RO

Numărul documentului = 2820527207_RO/13-12-18,(1521)

beko

Stimate client,

Vă rugăm să citiți mai întâi acest manual de utilizare!

Vă mulțumim pentru că preferați un produs Beko . Ne dorim să obțineți cele mai bune rezultate de la acest aparat, care a fost produs folosind tehnologie de ultimă oră și de înaltă calitate.

Vă rugăm așadar să citiți cu atenție întregul manual de utilizare și documentele însoțitoare înainte de a folosi produsul; păstrați manualul pentru a-l consulta ulterior.

Dacă înmânați aparatul altei persoane, oferiți-i și manualul.

Respectați toate avertismentele și informațiile din manualul de utilizare.

Dumneavoastră puteți vedea manualul de utilizare pe site-ul www.beko.com.

Explicarea simbolurilor



PERICOL!

- Un pericol cu un nivel **ridicat** de risc, dacă nu este evitat, va rezulta în deces sau vătămare serioasă.
-



AVERTISMENT!

- Un pericol cu un nivel **mediu** de risc, dacă nu este evitat, va rezulta în deces sau vătămare serioasă.
-



AVERTIZARE!

- Un pericol cu un nivel **scăzut** de risc, dacă nu este evitat, va rezulta în deces sau vătămare serioasă.
-



REȚINEȚI

Informații importante sau sfaturi utile privind utilizarea.



Produk ini dibuat menggunakan teknologi terbaru dan ramah lingkungan

CONȚINUT

1. Instrucțiuni generale de siguranță	5
1.1 Siguranța copiilor	5
1.2 Siguranța produsului	6
1.3 Siguranță electrică.....	6
1.4 Siguranța suprafeței fierbinți	7
1.5 Altele	7
2. Instrucțiuni pentru protecția mediului	8
2.1 Conform cu Directiva WEEE	8
2.2 Eliminarea produsului	8
2.3 Informații despre ambalaj	8
2.4 Ce trebuie făcut pentru economisirea energiei	9
3 Utilizare destinată	9
4. Produsul dumneavoastră	10
4.1 Prezentare generală.....	10
4.2 Conținut ambalaj.....	11
4.3 Panou de control.....	12
4.4 Captură de ecran	13
5. Specificații tehnice	14
6. Montajul	15
6.1 Locație corespunzătoare de montare	15
6.2 Îndepărtarea dispozitivului de consolidare a ambalajului	16
6.3 Îndepărtarea șuruburilor de fixare pentru transport.....	16
6.4 Conectarea alimentării cu apă	17
6.5 Conectarea furtunului de evacuare a apei	18
6.6 Reglarea picioarelor	19
6.7 Conexiune electrică	20
7. Utilizare inițială	21
7.1 Curățarea cuvei	21
8. Pregătirea pentru spălare	22
8.1 Sortarea rufelor	22
8.2 Pregătirea rufelor pentru spălare	23
8.3 Încărcarea și scoaterea rufelor	23
8.4 Utilizarea detergentului și balsamului	24
8.4.1 Sertarul pentru detergent.....	24
8.4.2 Detergent, balsam și alte substanțe de curățare	24
8.4.3 Dozare Automată.....	25
8.4.4 Selecție dozaj și anulare sau utilizare detergent pudră	27
8.4.5 Când s-a(u) terminat detergentul și/sau balsamul:	28
8.4.6 Adăugarea de detergent și balsam în compartimentul greșit:	28
8.4.7 Alegerea tipului de detergent	28

8.4.8	Reglarea cantității de detergent.....	29
8.4.9	Utilizarea detergenților tip tabletă sau tip capsulă.....	29
8.4.10	Utilizarea apretului.....	29
8.4.11	Utilizarea soluției anti calcar.....	29
8.4.12	Folosirea înălbitorilor.....	29
9.	Programe și funcții auxiliare	30
9.1	Selectarea programului.....	30
9.2	Programele.....	31
9.3	Tabelul de programe.....	37
9.4	Selectarea funcțiilor auxiliare.....	39
9.4.1	Funcții auxiliare.....	40
9.4.2	„Funcții/Programe selectate prin Apăsarea butonului Funcții timp de 3 secunde”.....	41
10.	Setare program	44
10.1	Selectarea temperaturii.....	44
10.2	Selectarea vitezei de centrifugare.....	44
10.3	Setarea de Spălare rapidă (express).....	45
10.4	Pornirea programului.....	46
10.5	Pașii programului.....	46
10.6	Finalizarea programului.....	47
11.	Opțiunile programului	48
11.1	Setarea timpului de finalizare.....	48
11.1.1	Anularea setării timpului de finalizare.....	49
11.2	Trecerea mașinii în modul de așteptare și adăugarea rufelor.....	49
11.3	Anularea programului.....	50
12	Caracteristici suplimentare	51
12.1	Activarea și dezactivarea avertismentului audio.....	51
12.2	Blocarea ușii de serviciu.....	51
12.2.1	Deschiderea ușii de serviciu în caz de pană de curent:.....	52
13.	Întreținerea și curățarea	53
13.1	Curățarea sertarului de detergent.....	53
13.1.1	Când trebuie efectuată curățarea.....	53
13.1.2	Curățare:.....	54
13.2	Curățarea ușii de serviciu.....	55
13.3	Curățarea corpului și a panoului de control.....	55
13.4	Curățarea filtrelor de alimentare cu apă.....	56
13.5	Curățarea filtrului pompei.....	56
13.5.1	Curățarea filtrelor murdare.....	57
14.	Depanare	58

1. Instrucțiuni generale de siguranță

1.1 Siguranța copiilor



AVERTISMENT!

- Copiii cu vârsta mai mică de **3** ani trebuie să fie ținuti departe de produs doar dacă aceștia sunt supravegheați în continuu.
- Această mașină poate fi folosită de către copii începând cu vârsta de **8** ani și de persoane cu capacități fizice, senzoriale sau mentale incomplet dezvoltate sau fără experiență și cunoștințe, cu condiția să fie supravegheate sau instruite cu privire la utilizarea în siguranță a mașinii și la pericolele asociate cu aceasta.
- Copiii cu vârsta mai mică de 8 ani trebuie să fie preveniți de accesarea și modificarea setărilor produsului.
- Lucrările de curățare și întreținere nu trebuie efectuate de copii cu excepția cazului în care sunt supravegheați de cineva.
- Produsele electrice sunt periculoase pentru copii.
- Folosiți funcția de Blocare pentru copii pentru a evita intervenția copiilor în funcționarea produsului.
- În momentul când părăsiți camera unde se află produsul, nu uitați să închideți ușa de serviciu.
- Materialele de ambalare sunt periculoase pentru copii.

1.2 Siguranța produsului



AVERTISMENT!

- Scoateți produsul din priză când nu îl folosiți.
- Întotdeauna procedurile de montare și reparare trebuie să fie efectuate de către un agent de service autorizat.
- Nu forțați deschiderea ușii de serviciu în momentul când aceasta este blocată. Ușa se va deschide imediat după ce s-a terminat ciclul de spălare. Dacă ușa nu se deschide, aplicați soluțiile furnizate pentru eroarea „Ușa de serviciu nu poate fi deschisă.” din secțiunea Depanare. În cazul forțării deschiderii ușii de serviciu, ușa și mecanismul de închidere pot fi deteriorate.
- Nu deschideți niciodată ușa de serviciu și nu scoateți filtrul în timp ce încă mai este apă în cuvă. În caz contrar, există pericolul de inundare și vătămare cauzată de apa fierbinte.
- Furtunurile de alimentare cu apă și de evacuare trebuie să fie fixate în siguranță și neavariate.

1.3 Siguranță electrică



PERICOLI!

- Nu utilizați produse defecte până când nu sunt reparate de un agent autorizat de service.
- Nu încercați să ajungeți la componentele interioare ale produsului altele decât componentele prezentate în instrucțiunile de întreținere.
- Nu curățați niciodată produsul prin împrăștierea sau turnarea apei pe acesta!
- Nu atingeți ștecherul cu mâinile ude!

1.4 Siguranța suprafeței fierbinți



AVERTISMENT!

- Sticla de pe ușa de serviciu devine prea fierbinte în timpul spălării la temperaturi ridicate. Așadar, nu permiteți în special copiilor să atingă sticla în timpul spălării.



1.5 Altele

- Nu utilizați substanțe combustibile, inflamabile sau alte tipuri de substanțe pentru curățarea produsului sau alte scopuri.
- Nu pășiți sau stați pe produs.
- Nu așezați obiecte grele pe produs.
- Dacă doriți să plasați uscătorul pe mașina de spălat, securizați-l utilizând un aparat de conexiune potrivit care poate fi obținut de la un agent autorizat de service.
- Deconectați produsul, opriți robinetul și contactați agentul autorizat de service fără a modifica setările produsului dacă acesta s-a avariat.
- Țineți animalele de companie departe de mașina de spălat.

2. Instrucțiuni pentru protecția mediului

2.1 Conform cu Directiva WEEE

- Acest produs nu conține materiale dăunătoare sau interzise descrise în "Reglementarea pentru controlul echipamentului electric și electronic" eliberat de către T.R Ministerul mediului și al urbanizării. Este conform cu Directiva WEEE.

2.2 Eliminarea produsului



Acest produs a fost produs cu componente și materiale de înaltă calitate care pot fi reutilizate și sunt potrivite pentru reciclare. Așadar, nu eliminați produsul împreună cu gunoiul menajer la sfârșitul vieții produsului. Transportați-l la un punct de colectare pentru reciclarea echipamentului electric și electronic. Vă rugăm să consultați autoritățile locale pentru a ști unde se află cel mai apropiat punct de colectare. Ajutați la protejarea mediului înconjurător și a resurselor naturale prin reciclarea produselor folosite.

Înainte de eliminarea produsului și pentru siguranța copiilor, tăiați cablul de alimentare și dezasamblați mecanismul de blocare de pe ușa de serviciu pentru a face produsul neutilizabil.

Conform cu directiva RoHS:

Produsul pe care l-ați achiziționat este conform directivei RoHS (2011/65/UE) Acesta nu conține materiale periculoase și interzise specificate în această directivă.

2.3 Informații despre ambalaj

Materialele de ambalare al produsului sunt fabricate din materiale reciclabile conform Reglementărilor Naționale privind Protecția Mediului. Nu depozitați ambalajul împreună cu gunoiul menajer sau cu alte deșeuri. Transportați-l la punctele de colectare a ambalajelor desemnate de autoritățile locale.

2.4 Ce trebuie făcut pentru economisirea energiei



AVERTIZARE!

- Conformitate cu informația din secțiunea tabel de program și consum.
 - Dacă mașina de spălat este supraîncărcată, performanța sa de spălare va scădea.
 - Suplimentar, pot apărea probleme referitoare la zgomot și vibrații.

Informațiile de mai jos vă vor ajuta să utilizați acest produs într-o manieră ecologică și economică.

- a) Utilizați produsul la cea mai ridicată capacitate de încărcare permisă pentru programul pe care l-ați selectat, dar nu o încărcăți. Consultați "Tabel de programe și consum".
- b) Respectați temperaturile recomandate din tabelul de programe și consum.
- c) Spălați rufele cu grad redus de murdărire la temperaturi scăzute.
- d) Folosiți programele mai rapide pentru cantitățile mici de rufe cu grad redus de murdărire.
- e) Nu folosiți prespălarea sau temperaturi ridicate pentru rufe care nu prezintă un grad înalt de murdărire sau sunt pătate.
- f) Dacă dumneavoastră doriți să uscați rufele într-un uscător, selectați cea mai ridicată viteză de centrifugare recomandată în timpul procesului de spălare.
- g) Nu utilizați cantități de detergent recomandat pe ambalajul acestuia.

3 Utilizare destinată

- a) Acest produs a fost proiectat pentru uz casnic.
- b) Nu este destinat utilizării comerciale și nu trebuie folosit în alte scopuri.
- c) Potrivit pentru spălarea materialelor textile în mașinile de spălat.
- d) Producătorul renunță la orice responsabilitate survenită la utilizarea incorectă sau transportul produsului.
- e) Durata de serviciu al produsului este de 10 ani. În această perioadă, componentele originale de rezervă vor fi disponibile pentru funcționarea bună a produsului.
- f) Nu spălați în mașină articole cum ar fi carpete, covoare și etc. Mașina se poate defecta definitiv.

4. Produsul dumneavoastră

4.1 Prezentare generală

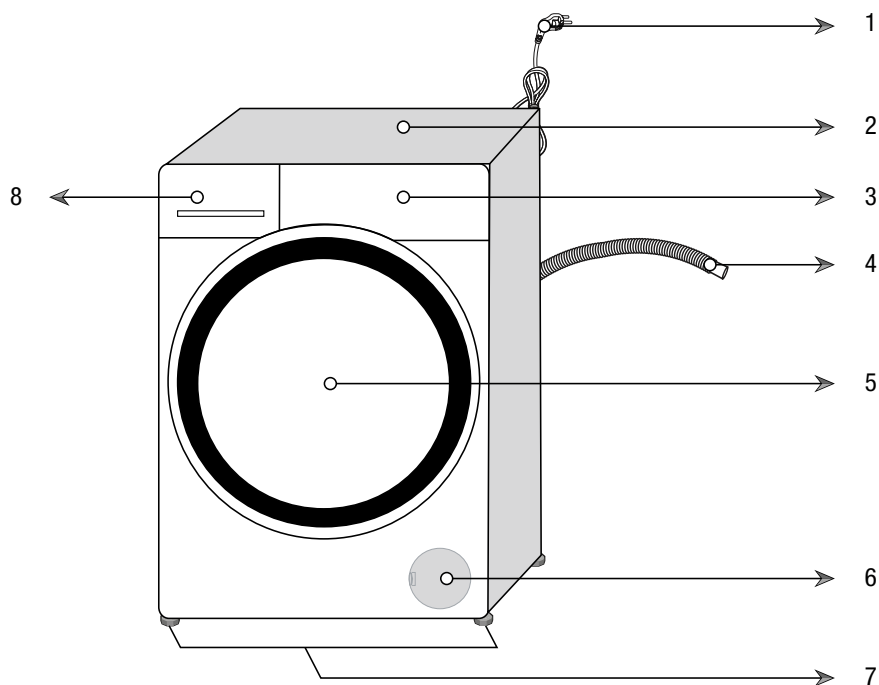

- 1- Cablu de alimentare
- 2- Panou superior
- 3- Panou de control
- 4- Furtun de evacuare a apei
- 5- Ușă de serviciu
- 6- Capac filtru
- 7- Picioare ajustabile
- 8- Sertar detergent

4.2 Conținut ambalaj



Cablu de alimentare



Furtun de evacuare a apei

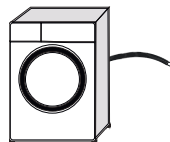

Șuruburile de fixare pentru transport

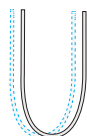

Furtunul principal de admisie a apei

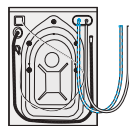

Manual de utilizare



Ansamblu dop de plastic



REȚINEȚI

- Figurile din acest manual sunt schematice și este posibil să nu se potrivească exact cu produsul.

4.3 Panou de control

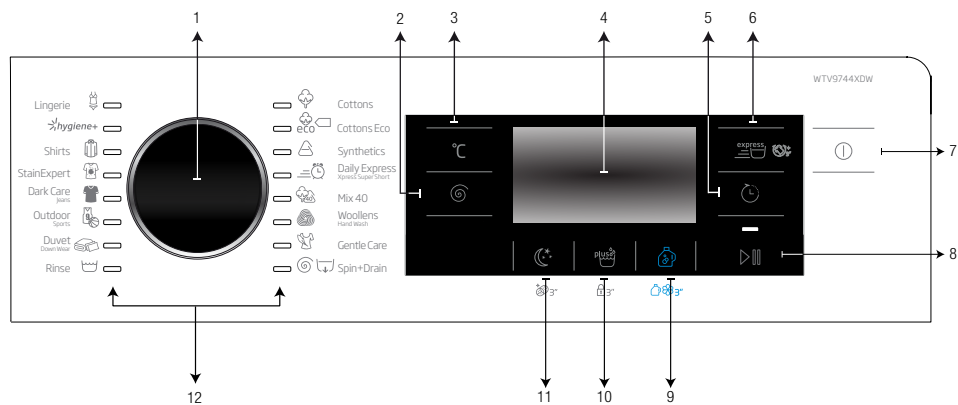

- 1 - Buton de selectare a programului
- 2 - Buton reglare nivel de centrifugare
- 3 - Buton reglare nivel temperatură
- 4 - Afișaj
- 5 - Buton reglare timp de finalizare
- 6 - Buton setare Spălare rapidă
- 7 - Buton Pornit/Oprit
- 8 - Buton Pornire/Pauză
- 9 - Buton funcții auxiliare 3
- 10 - Buton funcții auxiliare 2
- 11 - Buton funcții auxiliare 1
- 12 - Lumini selecție program

4.4 Captură de ecran

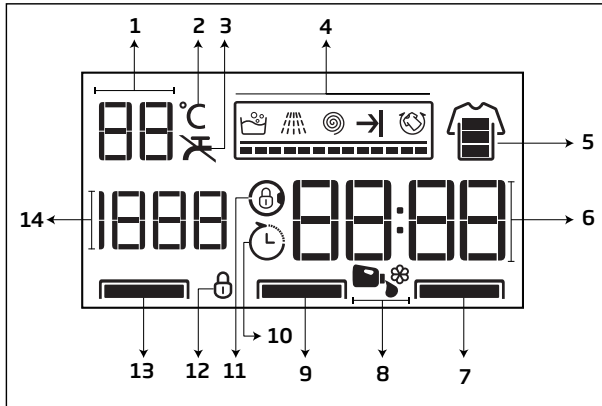

- 1 - Indicator temperatură
- 2 - Simbol temperatură
- 3 - Simbol fără apă
- 4 - Indicator urmărire program
- 5 - Indicator spălare rapidă
- 6 - Informații despre durată
- 7 - Lumină funcții auxiliare 1
- 8 - Simboluri de dozare
- 9 - Lumină funcții auxiliare 2
- 10 - Simbol pornire întârziată activată
- 11 - Simbol blocare ușă de serviciu
- 12 - Simbol activare blocare pentru copii
- 13 - Lumină funcții auxiliare 3
- 14 - Indicator selectarea viteză de centrifugare

5. Specificații tehnice

Respectarea Regulamentului Delegat al Comisiei (UE) Nr 1061/2010	
Nume sau marcă comercială furnizor	Beko
Nume model	WTV9744XDW
Capacitate nominală (kg)	9
Clasă de eficiență energetică / Pe o scară de la A+++ (cea mai ineficientă) la D (cea mai ineficientă)	A+++
Consum anual de energie (kWh) ⁽¹⁾	195
Consumul de energie al programului standard pentru bumbac la 60°C cu încărcare completă (kWh)	1,050
Consumul de energie al programului standard pentru bumbac la 60°C cu încărcare parțială (kWh)	0,750
Consumul de energie al programului standard pentru bumbac la 40°C cu încărcare parțială (kWh)	0,700
Consum de energie în modul "oprit" (W)	0,500
Consum de energie în modul "lăsat pornit" (W)	0,700
Consum anual de apă (l) ⁽²⁾	11659
Clasă de eficiență la uscare prin centrifugare / Pe o scară de la A (cea mai ineficientă) la G (cea mai ineficientă)	B
Viteză de centrifugare maximă (rpm)	1400
Gradul de umiditate reziduală%	53
Program standard bumbac ⁽³⁾	Bumbac Eco 60°C și 40°C
Durata programului standard pentru bumbac la 60°C cu încărcare completă (min)	270
Durata programului standard pentru bumbac la 60°C cu încărcare parțială (min)	240
Durata programului standard pentru bumbac la 40°C cu încărcare parțială (min)	238
Durată mod lăsat pornit (min)	N/A
Zgomot generat spălare/centrifugare (dB)	49/76
Încorporată	Nu
Înălțime (cm)	84
Lățime (cm)	60
Adâncime (cm)	64
Greutate netă (±4 kg.)	73
Intrare apă simplă / Intrare apă dublă	• / -
• Disponibil	
Alimentare cu electricitate (V/Hz)	230 V / 50Hz
Curent total (A)	10
Putere totală (W)	2200
Cod principal model	988
⁽¹⁾ Consumul de energie este bazat pe 220 de cicluri de spălare standard folosind programele pentru bumbac la 60°C și 40°C cu încărcare completă și parțială, și pe consumul modurilor cu energie redusă. Consumul efectiv de energie depinde de modul de utilizare al aparatului.	
⁽²⁾ Consumul de apă este bazat pe 220 de cicluri de spălare standard folosind programele pentru bumbac la 60°C și 40°C cu încărcare completă și parțială. Consumul efectiv de apă depinde de modul de utilizare al aparatului.	
⁽³⁾ "Programul standard bumbac 60°C" și "Programul standard bumbac 40°C" sunt programele de spălare standard la care se referă informațiile de pe etichetă și din fișă, fiind potrivite pentru spălarea rufelor din bumbac cu grad normal de murdărire și cele mai eficiente programe sub aspectul consumului combinat de energie și apă.	
În scopul îmbunătățirii produsului, este posibil ca specificațiile tehnice să fie modificate fără preaviz.	

6. Montajul

6.1 Locație corespunzătoare de montare



AVERTISMENT!

- Produsele avariate vă pun în pericol siguranța.
 - Înainte de instalare, verificați vizual dacă produsul are defecte.
 - Dacă sunt defecte, nu-l instalați.



AVERTIZARE!

- Nu plasați produsul pe pardoseală fără o suficientă capacitate portantă pentru a susține produsului.
 - În caz contrar, produsul sau pardoseala se pot avaria.
 - Greutatea totală a mașinii și a uscătorului - încărcate la capacitate maximă - în momentul când sunt așezate unul peste cealalt, este de aproximativ 180 de kilograme.
- Nu montați produsul în locuri unde există riscul de înghețare.
 - În caz contrar, produsul dumneavoastră va fi avariat și casa dumneavoastră va fi sub riscul de inundație.



REȚINEȚI

- Pregătirea locației și montajul electric, alimentării cu apă și evacuării acesteia revin sub responsabilitatea clientului. Apelați la un agent de service autorizat pentru instalarea produsului după ce acele pregătiri sunt finalizate.
- Asigurați-vă că furtunurile de admisie și evacuare a apei precum și cablul de alimentare nu sunt pliate, strânse sau zdrobite în timpul împingerii produsului în locul acestuia după procedurile de montaj sau curățare.
- Producătorul nu va fi răspunzător de daunele care pot surveni datorită procedurilor executate de persoane neautorizate.

- a) Amplasați produsul pe o suprafață rigidă, netedă și orizontală.
- b) Niciodată nu plasați produsul pe o pardoseală acoperită cu covor.
- c) Nu sprijiniți produsul pe mobilă, mențineți o distanță între acestea.
- d) Nu așezați produsul pe orice platformă.

6.2 Îndepărtarea dispozitivului de consolidare a ambalajului



AVERTIZARE!

- Căutați pe cineva să vă ajute pentru această procedură.
 - Există riscul de a vă vătăma.



Pentru îndepărtarea dispozitivului de consolidare al ambalajului;

- a) Înclinați produsul pe spate.
- b) Îndepărtați dispozitivul de consolidare trăgând de panglică.

6.3 Îndepărtarea șuruburilor de fixare pentru transport



AVERTIZARE!

- Eliminați șuruburile de fixare pentru transport înainte de a pune în funcțiune mașina!
 - În caz contrar, produsul se va avaria.

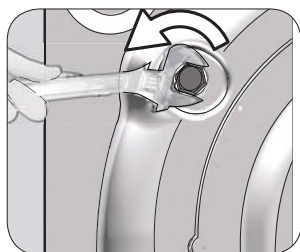

- a) Slăbiți toate șuruburile de fixare pentru transport cu o cheie potrivită până când acestea se rotesc liber.

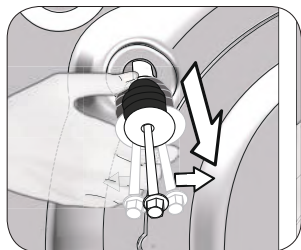

b) Scoateți șuruburile de fixare pentru transport prin rotirea lor ușoară.

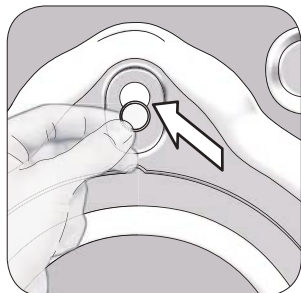

c) După scoaterea șuruburilor, închideți găurile cu dopurile furnizate în punga manualului de utilizare.



REȚINEȚI

- Păstrați șuruburile de fixare pentru transport într-un loc sigur pentru a fi refolosite atunci când mașina trebuie mutată.
- Înainte de mutarea produsului, montați șuruburile de siguranță pentru transport invers repetând procedura de dezasamblare.

6.4 Conectarea alimentării cu apă



AVERTIZARE!

- Presiunea apei de alimentare necesară pentru utilizarea acestui produs trebuie să fie între 1 - 10 bari (0,1 - 1 MPa). (Pentru ca mașina să funcționeze corect, din robinet trebuie să curgă 10 - 80 litri de apă pe minut).
 - Dacă presiunea apei este mai mare, montați un reductor de presiune.
- Nu utilizați furtunuri de alimentare cu apă vechi sau folosite pe produsul nou.
 - Acesta pot cauza pete pe rufele dumneavoastră.
- Nu conectați admisia de apă rece a produsului la evacuarea pentru apă caldă.
 - În astfel de caz, rufele se pot avaria sau produsul se va comuta la modul de protecție și nu va funcționa.



a) Conectați capătul drept al furtunului de admisie furnizat împreună cu produsul la robinetul de apă rece și capătul înfușurat la admisia de apă aflată în partea posterioară a produsului după cum este prezentat în figură

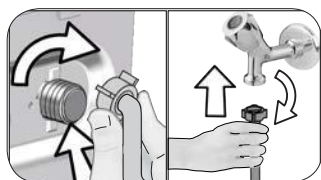

b) Strângeți manual toate piulițele furtunurilor. În momentul când strângeți piulițele, nu utilizați un instrument.

c) Deschideți complet robinetele după efectuarea conexiunii furtunului pentru a vedea dacă sunt scurgeri de apă în zonele de conectare. Dacă apar scurgeri, închideți robinetul și desfaceți piulița. Restrângeți piulița cu atenție după verificarea garniturii. Deschideți complet robinetul și repetați verificările.

d) Mențineți robinetele închise în momentul când produsul nu este funcțional.

6.5 Conectarea furtunului de evacuare a apei



AVERTIZARE!

- Conectați capătul furtunului de scurgere direct la sifonul de pardoseală, chiuvetă sau toaletă.
- Nu prindeți apa evacuată. Există riscul de arsură deoarece apa poate să fie fierbinte.
- Fixați furtunul de evacuare al apei complet pentru a preveni apariției riscului de dizlocare.

a) Conectați furtunul la o înălțime minimă de 40 cm și o înălțime maximă de 100 cm.

b) Produsul poate cădea dacă furtunul de evacuare al apei este aproape sau lângă nivelul pardoselii (sub 40 cm) deoarece se poate alimenta în mod continuu.

c) Produsul poate cădea dacă furtunul de evacuare al apei este plasat la o înălțime mai mare de 100 cm deoarece nu poate evacua apa iar apa se menține în interiorul produsului.

Așadar, respectați înălțimile descrise în figură.

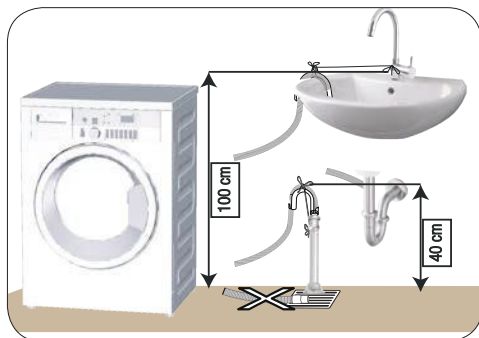

- d) Pentru prevenirea scurgerii apei reziduale înapoi în mașină și pentru a permite o evacuare ușoară, nu introduceți capătul furtunului în apa reziduală sau nu-l amplasați în sifon mai mult de 15 cm. Dacă este prea lung, tăiați-l.
- e) Capătul furtunului nu trebuie îndoit, nu trebuie călcat și nu trebuie strivit între conducta de evacuare și mașină.
- f) Dacă furtunul este prea scurt, adăugați un furtun de prelungire original. Lungimea furtunului nu trebuie să fie mai mare decât 3,2 m. În caz contrar, produsul poate cădea deoarece acesta es alimentează cu apă în mod continuu.

6.6 Reglarea picioarelor



AVERTIZARE!

- Reglați picioarele pentru ca produsul să fie echilibrat în locația unde va fi utilizat.
 - Echilibrați mașina prin reglarea picioarelor.
 - Verificați planeitatea prin apăsarea produsului pe marginile superioare în diagonală.
 - În caz contrar, produsul se poate deplasa de la locul său, și cauza probleme de strivire și vibrații.
- Pentru slăbirea piulițelor de blocare, nu utilizați instrumente. În caz contrar, piulițele de blocare se pot avaria.

- a) Desfaceți manual piulițele de blocare ale picioarelor.
- b) Reglați picioarele până când produsul este la nivel și echilibrat.
- c) Strângeți manual toate piulițele de blocare.

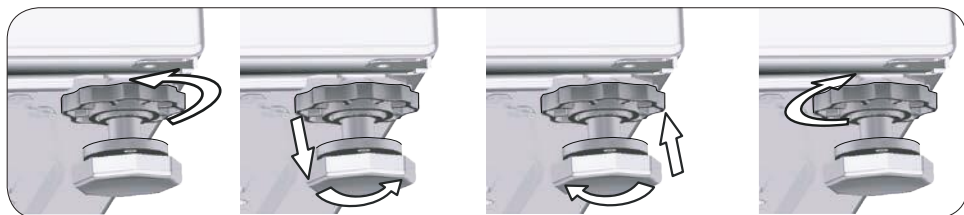

6.7 Conexiune electrică



PERICOL!

- Cablurile de alimentare avariate trebuie să fie înlocuite de către un agent autorizat de service.

- a) Conectați produsul la o priză împământată protejată de o siguranță de 16 A.



REȚINEȚI

- Compania noastră nu își asumă responsabilitatea pentru daunele cauzate de utilizarea produsului fără împământare conform reglementărilor locale.
- Dacă valoarea tensiunii siguranței sau a întrerupătorului din casă este mai mică de 16 Amp, montarea unei siguranțe de 16 Amp trebuie să fie efectuată de către un electrician calificat.
- Nu efectuați conexiuni utilizând prelungitoare sau prize multiple.

- b) Conexiunea trebuie să respecte reglementările în vigoare.
- c) Ștecherul cablului de alimentare trebuie să fie ușor accesibil după instalare.
- d) Tensiunea specificată în "(5). Secțiunea Specificații tehnice" trebuie să fie egală cu tensiunea prizelor.

7. Utilizare inițială

7.1 Curățarea cuvei



REȚINEȚI

- Aplicați această procedură fără rufe în produs.

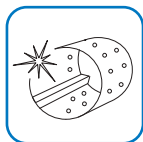

- a) Utilizați programul Curățare cuvă.
- b) Setează temperatura la nivelul recomandat de către agentul de curățare a cuvei care este furnizat de către service-uri autorizate.
- c) Înainte de pornirea programului, introduceți un săculeț de agent special de curățare a cuvei (dacă agentul special nu poate fi furnizat, introduceți maxim o linguriță de soluție anti-calcar (max. 100 g)) în compartimentul principal de spălare. Dacă soluția anti-calcar se află în formă de tabletă, introduceți doar o tabletă în compartimentul principal de spălare.
- d) Porniți programul
- e) După ce programul s-a finalizat, uscați interiorul burdufului utilizând un material textil curat.



































REȚINEȚI

- Repetați procesul Curățare cuvă la fiecare 2 luni.

8. Pregătirea pentru spălare

8.1 Sortarea rufelor

- Sortați rufele în funcție de material, culoare, grad de murdărire și temperatură de spălare permise.
- Urmați instrucțiunile de pe eticheta articolului de îmbrăcăminte.
- Nu spălați rufe colorate împreună cu rufe albe. Articolele de îmbrăcăminte noi și închise la culoare confecționate din bumbac pot elibera o cantitate mare de colorant.

SIMBOLURI REFERITOARE LA SPĂLAREA RUFELOR										
 SPĂLARE	Simboluri referitoare la spălarea cu mașina									
	Temperaturi apă	Maxim Simbol(uri)	95°C ●●●	70°C ●●	60°C ●●	50°C ●●●	40°C ●●	30°C ●		
 USCARE	Simboluri de uscare									
	Reglaje uscare	 La orice temperatură	 La temperatură înaltă	 La temperatură medie	 La temperatură joasă	 Fără încălzire	 A se atârna la uscat	 A se întinde la uscat	 A se atârna la uscat fără stocare	 A se întinde la uscat la umbră
 CĂLCARE	Călcare -									
	Uscat sau cu aburi	Temperatură maximă	A se călca la temperatură înaltă 200 °C	A se călca la temperatură medie 150 °C	A se călca la temperatură joasă 110 °C	A nu se călca		A se călca fără aburi		
 ÎNĂLBIRE	Se poate folosi orice înălbitor	 Se poate folosi înălbitor (hipoclorit de sodiu)			 A nu se folosi înălbitor		 Se pot folosi doar înălbitori fără clor			

8.2 Pregătirea rufelor pentru spălare

- a) Îndepărtați piesele metalice cum ar fi firul de armătură, catarama de curea sau nasturii metalici sau spălați hainele într-un sac pentru rufe sau o față de pernă.
- b) Scoateți toate obiectele din buzunare cum ar fi monede, pixuri și agrafe de birou și întoarceți buzunarele înainte de spălare.
- c) Introduceți articolele mici precum șosetele de copii și ciorapii de damă într-un săculeț pentru rufe sau o față de pernă.
- d) Închideți fermoarul și închideți nasturii.
- e) Spălați produsele cu etichetă spălare manuală sau alte tipuri de etichetă doar utilizând un program potrivit.
- f) Petele dificile trebuie tratate adecvat înainte de spălare.
- g) Spălați rufele delicate și pantalonii întorși pe dos.
- h) Rufe care sunt expuse la materiale cum ar fi făina, praful de var, laptele praf, etc trebuie să fie scuturate bine înainte de introducerea lor în produs.

8.3 Încărcarea și scoaterea rufelor

- a) Deschideți ușa de serviciu.
- b) Nu introduceți rufele prea strâns în produs.
- c) Închideți ușa împingând-o până când auziți un sunet de blocare.
- d) Asigurați-vă că nu sunt rufe prinse la ușă. Ușa de serviciu va fi blocată iar programul începe.
- e) Blocarea ușii de serviciu se va dezactiva imediat după finalizarea programului de spălare. În acel moment puteți deschide ușa de serviciu. Dacă ușa nu se deschide, aplicați soluțiile menționate pentru eroarea „Ușa de serviciu nu poate fi deschisă” în secțiunea Depanare.

8.4 Utilizarea detergentului și balsamului

8.4.1 Sertarul pentru detergent

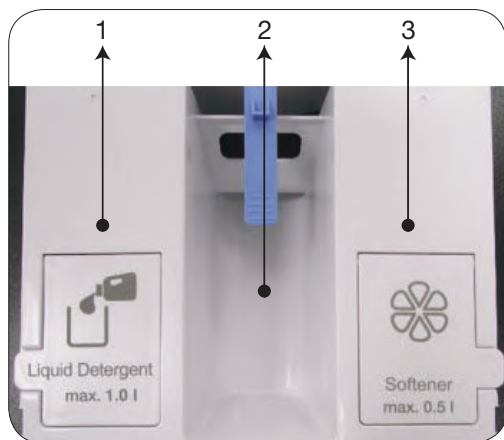

Sertarul pentru detergent este compus din trei compartimente:

- (1) Compartiment pentru detergent lichid
- (2) Compartiment pentru detergent pudră
- (3) Compartiment pentru balsam

8.4.2 Detergent, balsam și alte substanțe de curățare



REȚINEȚI

- În momentul când folosiți detergent, balsam, apret, colorant, înălbitor și soluție anti-calcar pe care urmează să le adăugați în compartimentul pentru detergent nr. 2, citiți cu atenție instrucțiunile producătorului înscrise pe ambalaj și respectați cantitățile recomandate. Folosiți un recipient de dozare dacă este disponibil.
- Pentru programele la care este selectată dozarea detergentului lichid, nu adăugați detergent pudră.



AVERTIZARE!

- Nu utilizați detergenți lichizi sau alte produse de curățare în afară de balsamuri pentru țesături, produse pentru mașini de spălat pentru rufe mai moi.
- Nu utilizați soluții de curățare cum sunt detergenții capsule vâscoși în sertarele pentru detergent sau în compartimentele de dozare.
- Nu folosiți praf de săpun.
- Folosiți doar detergenți speciali produși pentru mașini de spălat.

- a) Adăugați detergent și balsam înainte de începerea programului de spălare.
- b) Introduceți punga sau bila de detergent direct între rufele din mașină.
- c) Nu există niciun compartiment pentru prespălare și nici o opțiune de prespălare.



AVERTIZARE!

- Închideți sertarul pentru detergent înainte de pornirea programului de spălare și nu deschideți sertarul de detergent în timpul programului.

8.4.3 Dozare Automată

Configurarea inițială

- a) Porniți mașina apăsând butonul „Pornit/Oprit”.
- b) Simbolul de dozare (☞☞) va apărea în programele care permit dozarea detergentului.
- c) Dacă compartimentele pentru detergent lichid și balsam sunt goale sau substanțele aflate în acestea sunt sub limită, simbolul pentru dozare se va aprinde în programele ce permit dozarea.

Adăugarea detergentului lichid și a balsamului



- a) Trageți sertarul pentru detergent către dvs. pentru a-l deschide.



- b) Pentru adăugarea detergentului lichid (stânga) și a balsamului (dreapta), deschideți capacul recipientului corespunzător în sus, ca în imagine.



- c) La adăugarea detergentului lichid sau a balsamului, nu depășiți nivelul „Max”.
- d) Închideți capacul.
- e) Închideți sertarul pentru detergent împingându-l încet.
- f) După închiderea sertarului pentru detergent, simbolul pentru dozare () va pâlpâi și va rămâne aprins.
- g) Acesta indică umplerea componentelor și închiderea sertarului.
- h) Pentru rufe colorate și albe, se recomandă să turnați detergent lichid obișnuit în compartiment.
- i) Dacă, după umplerea compartimentelor pentru detergent, simbolul pentru detergent continuă să pâlpâie, sertarul pentru detergent nu este bine închis. Împingeți sertarul pentru detergent pentru a vă asigura că este închis cum trebuie.



AVERTIZARE!

- Atunci când sertarul pentru detergent este plin cu detergent și/sau balsam:
 - a- Nu trageți mașina;
 - b- Nu îi modificați poziția;
 - c- Nu înclinați mașina în spate sau pe o parte.
- Dacă doriți să efectuați aceste operațiuni, mai întâi trebuie să scoateți sertarul din mașină.
- Dacă doriți să porniți programul fără detergent în sertarul pentru detergent, nu uitați că trebuie să anulați dozarea detergentului lichid și să spălați rufe fără detergent pudră.
- Recipientul pentru dozarea detergentului lichid trebuie umplut numai cu detergent lichid, iar recipientul pentru dozarea balsamului numai cu balsam. Umplerea acestor compartimente cu orice alte substanțe chimice sau praf pot deteriora rufe sau mașina.

8.4.4 Selecție dozaj și anulare sau utilizare detergent pudră

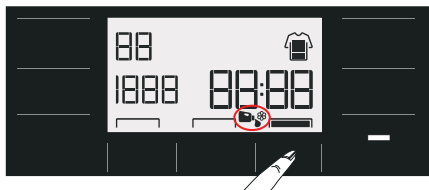

- a) Pentru unele programe ale mașinii, detergentul lichid nu a putut fi selectat. În acest caz trebuie utilizat detergent praf. Pentru informații detaliate, consultați secțiunea Tabel Programe.
- b) După selectarea temperaturii, vitezei de centrifugare, funcției auxiliare, porniți programul cu ajutorul butonului start/pauză.
- c) Mașina va stabili cantitatea necesară de detergent în funcție de selecțiile efectuate. În timpul operațiunii de spălare, cantitatea de detergent folosită nu este vizibilă, ea va fi extrasă direct cu apa.
- d) Dacă este necesară utilizarea de detergenți pudră, în programele cu sisteme de dozare a detergentului, în compartimentul pentru detergent trebuie adăugată cantitatea necesară de detergent pudră. Dacă doriți să utilizați compartimentul pentru detergent din mijloc, trebuie să anulați selecția de detergent lichid.
- e) Programul este pornit cu ajutorul butonului Start/Pauză. În momentul când mașina începe să se alimenteze cu apă, va trage și detergentul pudră.
- f) Dacă doriți să utilizați un detergent lichid ale cărui caracteristici sunt diferite de cele ale detergentului din compartimentul pentru detergent lichid, trebuie să adăugați un detergent lichid diferit în mijlocul compartimentului pentru detergent pudră din mijloc și să anulați selecția detergentului lichid.
- g) Balsamul va fi absorbit prin sistemul de dozare.

Simbolurile pentru detergent lichid și dozare a balsamului vor fi active sau inactive în funcție de programul selectat pe afișaj.

- a) Dacă simbolul pentru detergent lichid este pornit, înseamnă că dozarea detergentului lichid este activă.
- b) Dacă simbolul pentru balsam este pornit, înseamnă că dozarea balsamului este activă.

- c) Dacă simbolul pentru detergent lichid este oprit, înseamnă că puteți spăla rufele cu detergent pudră.
- d) Dacă simbolul pentru balsam este oprit, înseamnă că la clătire nu se va folosi balsam.



Prima poziție de pe afișaj: înseamnă că detergentul lichid este activ, iar balsamul este pornit.



Dacă simbolurile pentru detergent lichid și balsam sunt active pe afișaj, simbolul pentru detergent lichid se va aprinde, iar cel pentru balsam se va stinge după ce apăsați tasta Dozare Automată pentru prima oară.



Când apăsați tasta Dozare Automată a doua oară, simbolurile pentru detergent pudră și balsam se vor aprinde.



Când apăsați tasta Dozare Automată a treia oară, simbolul pentru detergent pudră se va aprinde, iar cel pentru balsam se va stinge. În sfârșit, când apăsați Dozare Automată a patra oară, se va reveni la poziția inițială.

8.4.5 Când s-a(u) terminat detergentul și/sau balsamul:

- a) Când s-a terminat detergentul sau balsamul din compartimentul pentru detergent, pe afișaj se va aprinde „simbolul pentru dozare”. Când acest simbol se aprinde, trebuie să adăugați detergent sau balsam în compartimentul pentru dozare. Produsul se poate doza pentru 2 sau 3 cicluri din momentul în care se aprinde acest simbol.

8.4.6 Adăugarea de detergent și balsam în compartimentul greșit:

- a) Dacă detergentul sau balsamul este adăugat în compartimentul greșit, consultați punctul 13.1 „Curățarea sertarului de detergent”.

8.4.7 Alegerea tipului de detergent



REȚINEȚI

- Tipul detergentului care trebuie folosit depinde de tipul și culoarea țesăturii.

- a) Utilizați detergenți diferiți pentru rufe colorate și rufe albe.
- b) Spălați hainele delicate numai cu detergenți speciali (detergenți lichizi, șampon pentru lână etc.), utilizați exclusiv pentru haine delicate.
- c) Când spălați rufe și cuverturi în culori închise se recomandă folosirea unui detergent lichid.
- d) Spălați rufele din lână folosind un detergent special pentru lână.

8.4.8 Reglarea cantității de detergent

- a) Cantitatea de detergent care trebuie folosită depinde de cantitatea de rufe, de gradul de murdărire și de duritatea apei.
- b) Nu utilizați cantități ce depășesc cantitățile recomandate pe ambalajul detergentului pentru a evita înspumarea excesivă și clătirea slabă.
- c) Folosiți mai puțin detergent pentru a spăla cantități mici de rufe sau rufe cu grad redus de murdărire.

8.4.9 Utilizarea detergentilor tip tabletă sau tip capsulă

- a) Dacă tableta este o capsulă cu detergent lichid, introduceți-o direct în cuvă înainte de spălare.
- b) Introduceți detergentii tip tabletă în compartimentul de spălare principală sau direct în cuvă înainte de spălare.

8.4.10 Utilizarea apretului

- a) Plasați lichidul sau apretul în compartimentul pentru balsam și porniți programul de clătire.
- b) Nu utilizați balsam și apret împreună.
- c) După utilizarea apretului, utilizați curățarea cuvei descrisă în secțiunea Utilizare inițială.

8.4.11 Utilizarea soluției anti calcar

- a) Dacă este cazul, folosiți substanțe anti calcar destinate mașinilor de spălat.

8.4.12 Folosirea înălbitorilor

- a) Nu amestecați substanța de înălbire cu detergentul.
- b) Înălbitorii pe bază de oxigen pot fi utilizați împreună cu detergentul.
- c) Nu turnați agentul de înălbire pe haine.
- d) Nu utilizați agentul de înălbire pe articolele colorate.
- e) În momentul când utilizați înălbitori pe bază de oxigen, selectați un program care spală la temperaturi mai scăzute.

9. Programe și funcții auxiliare

9.1 Selectarea programului



REȚINEȚI

- Programele sunt limitate la cea mai ridicată viteză de centrifugare corespunzătoare pentru acel tip de țesătură.
- În momentul în care selectați un program, întotdeauna aveți în vedere tipul de țesătură, culoarea, gradul de murdărire și temperatura apei permisă.
- Întotdeauna selectați cea mai scăzută temperatură necesară. O temperatură mai ridicată înseamnă un consum de energie mai ridicat.

a) Selectați programul dorit cu butonul Selectare Program.

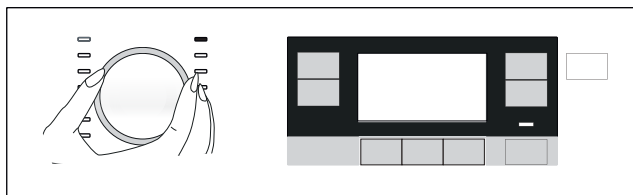

REȚINEȚI

- Dacă timp de zece minute nu este pornit nici un program sau nu este apăsată nicio tastă, în cursul procesului de selectare a programului, mașina se va opri automat. Afișajul și toți indicatorii se vor închide.
- Dacă apăsați butonul Pornit / Oprit, va fi afișată informația programului setat ca prestabilit.

9.2 Programele



REȚINEȚI

- Puteți vedea tipul țesăturii și sugestiile de spălare pe etichetele articolelor.

• Cottons Eco (Bumbac eco)



Utilizați acest program pentru a spăla rufe din bumbac durabil și din in cu grad normal de murdărire. Deși acest program durează mai mult decât celelalte, cu acesta economisiți o cantitate semnificativă de energie și apă. Temperatura reală a apei poate fi diferită de temperatura de spălare declarată. În momentul când încărcați mașina cu o cantitate de rufe mai mică (de ex. 1/2 din capacitate sau mai puțin), perioadele din pașii programului pot deveni în mod automat mai scurte. În acest caz, consumul de energie și apă va scădea mai mult, asigurând o spălare mai economică.



REȚINEȚI

- Temperatura actuală a apei poate fi diferită de temperatura de spălare declarată.

• Cottons (Bumbac)



Folosiți acest program pentru spălarea rufelor rezistente din bumbac (cearșafuri, lenjerie de pat, prosoape, halate de baie, lenjerie intimă etc.). Atunci când este apăsată funcția „Spălare Rapidă”, durata programului se reduce considerabil, însă performanța de spălare reală este asigurată de mișcările de spălare intensive. Dacă nu este selectată funcția „Spălare Rapidă”, spălarea și clătirea la performanțe superioare sunt asigurate pentru rufe foarte murdare.

• Synthetics (Sintetice)



Folosiți acest program pentru spălarea rufelor (cum ar fi cămăși, bluze, țesături sintetice/din amestec de bumbac). Atunci când este apăsată funcția „Spălare Rapidă”, durata programului se reduce considerabil, iar performanța de spălare a mașinii este mai mare. Dacă nu este selectată funcția „Spălare Rapidă”, spălarea și clătirea la performanțe superioare sunt asigurate pentru rufe foarte murdare.

• Woollens / Hand Wash (Lână / Spălare Manuală)



Utilizați acest program pentru a spăla îmbrăcămintea din lână/delicată. Selectați temperatura corespunzătoare ce se potrivește cu eticheta articolelor dumneavoastră. Rufele dumneavoastră vor fi spălate utilizând o acțiune de spălare delicată pentru a nu deteriora îmbrăcămintea. Selectați acest program pentru spălarea perdelelor delicate de max. 2 kg. Spălați împreună cu agenți de eliminare a petelor sau detergent tip pudră dacă doriți să vă albiți perdelele.



APPAREL CARE

„Programul pentru articolele de lână este aprobat de către „Compania Woolmark” pentru produsele din lână spălabilă la mașină cu condiția ca produsele să fie spălate în conformitate cu instrucțiunile de pe etichete și cu instrucțiunile publicate de către producătorul mașinii. ” M13985” În Marea Britanie, Irlanda, Hong Kong și India, marca comercială Woolmark este o marcă comercială certificată.

• Hygiene+



Utilizați acest program pentru rufele dumneavoastră ce necesită o spălare antialergenă și igienică la o temperatură ridicată, cu un ciclu de spălare intens și lung (haine pentru bebeluși, cearșafuri, lenjerii de pat, lenjerie intimă etc., articole din bumbac). Nivelul ridicat de igienă este asigurat datorită duratei mari de încălzire și ciclului de clătire suplimentar.

- Programul a fost testat de institutul „VDE” având selectată opțiunea de 20°C temperatură și a fost certificat din punct de vedere al eficacității în eliminarea bacteriilor și a mucegaiului.

- Programul a fost testat de „Fundatia Britanică pentru Alergii” (Allergy UK) având selectată opțiunea de 60°C temperatură și a fost certificat din punct de vedere al eficacității în eliminarea bacteriilor și mucegaiului.



Allergy UK reprezintă marca British Allergy Association. Marca de aprobare este creată pentru a ghida oamenii care au nevoie de recomandare în privința unui produs, că acesta restricționează / reduce / elimină alergenii sau reduce semnificativ conținutul de alergeni din ambientul în care există pacienți cu alergii. Aceasta asigură că produsele sunt testate științific sau examinate într-un mod care oferă rezultate măsurabile.

• Dark Care / Jeans (Culori închise / Jeans)



Utilizați acest program pentru a proteja culoarea hainelor dvs. închise la culoare sau a jeansilor. Asigură o spălare la performanțe ridicate, cu mișcări speciale ale cuvei chiar dacă temperatura este scăzută. Pentru rufe de culoare închisă, este recomandat să folosiți detergent lichid sau șampon special pentru lână. Nu utilizați acest program pentru a spăla îmbrăcămintea delicată care conține lână etc.

• Outdoor / Sports (Articole iarnă / Sport)



Puteți utiliza acest program pentru a spăla hainele de sport sau pentru activități în aer liber care conțin bumbac/amestec de sintetice și straturi impermeabile cum ar fi Gore-Tex etc. Cu ajutorul lui, hainele sunt spălate delicat grație mișcărilor de rotire speciale.

• Spin+Drain (Centrifugare+Evacuare)



Utilizați pentru evacuarea apei din mașină.

• Rinse (Clătire)



Utilizați acest program atunci când doriți să clătiți sau să apătați rufe separat.

• Shirts (Cămăși)



Acest program este folosit pentru a spăla împreună cămăși din bumbac, materiale sintetice sau combinate. Reduce cutele. Atunci când este apăsată funcția „Spălare Rapidă”, se execută algoritmul de Pre-tratare.

- Aplicați substanța chimică de pre-tratare direct pe haine sau adăugați-o împreună cu detergentul atunci când mașina începe să se alimenteze cu apă în compartimentul pentru spălare. Astfel, puteți obține aceeași performanță ca la spălarea normală, într-o perioadă de timp mult mai scurtă. Durata de utilizare a cămășilor dvs. va crește.

• Mix 40 (Țesături mixte 40)



Folosiți acest program pentru a spăla împreună haine sintetice și din bumbac, fără a le sorta.

• Gentle Care (Delicate)



Folosiți acest program pentru spălarea rufelor delicate cum ar fi îmbrăcămintea tricotată din bumbac/amestec cu sintetic sau ciorapi. Acest program spală cu o mișcare mai delicată. Spălați hainele a căror culoare vreți să se păstreze fie la 20 de grade, fie selectând opțiunea de spălare cu apă rece.

• Daily Express / Xpress Super Short (Spălare rapidă zilnică/Programul Super scurt)



Utilizați acest program pentru a spăla hainele din bumbac cu grad redus de murdărire și nepătatate într-un timp scurt. Atunci când este apăsat butonul de setare pentru „Spălare rapidă”, durata programului se poate scurta la 14 minute, iar cantitatea maximă de rufe ce trebuie spălate cu acest program este de 2 (două) kilograme.

• StainExpert (Expertul în pete)



Mașina este prevăzută cu un program special de pete, care permite scoaterea diferitelor tipuri de pete în modul cel mai eficient. Utilizați acest program doar pentru rufe durabile cu culori rezistente din bumbac. Nu spălați hainele delicate sau pigmentate și lenjeria cu acest program. Înainte de spălare, trebuie verificate etichetele articolelor (recomandat pentru cămăși din bumbac, pantaloni, pantaloni scurți, tricouri, haine pentru bebeluși, pijamale, șorturi, fețe de masă, lenjerii de pat, cearșafuri, cuverturi, fețe de pernă, prosoape de baie-plajă, prosoape, șosete, lenjerie intimă din bumbac care este potrivită pentru spălarea la temperaturi ridicate pentru o perioadă lungă de timp). Puteți utiliza programul automat de pete pentru a spăla 24 de tipuri de pete împărțite în trei grupe diferite care pot fi selectate din butonul de setare „Spălare rapidă”. Mai jos găsiți grupele de murdărire care pot fi selectate din butonul de setare „Spălare rapidă”. În funcție de nivelul de murdărire selectat, un program de spălare special pentru care durata de amânare a clătirii, acțiunea de spălare, durata de spălare și clătire sunt modificate.

Mai jos găsiți grupele de murdărire care pot fi selectate din butonul de setare „Spălare rapidă”:

Atunci când nu este selectată „Spălare rapidă”	Transpirație
	Murdărire la guler
	Mâncare
	Maioneză
	Sos pentru salată
	Machiaj
	Ulei de mașină
	Mâncare de bebeluș

Atunci când este apăsat o singură dată butonul „Spălare Rapidă”	Sânge
	Ciocolată
	Budincă
	Iarbă
	Noroi
	Ou
	Unt
	Curry

Atunci când este apăsat de două ori butonul „Spălare Rapidă”	Ceai
	Cafea
	Suc de fructe
	Ketchup
	Vin roșu
	Amidon
	Gem
	Cărbune

- Selectați programul pentru pete.
- Selectați pata pe care doriți să o curățați din grupurile de mai sus folosind butonul de setare „Spălare rapidă”. Pentru informații detaliate, consultați secțiunea Setări program.
- Citiți cu atenție eticheta articolului și asigurați-vă că temperatura și viteza de centrifugare corecte sunt selectate.

• Duvet / Down Wear (Pilotă / Puf)



REȚINEȚI

- În afară de pilote, nu spălați la mașină alte articole, precum covoare, preșuri etc. Mașina se poate defecta iremediabil.
- Nu introduceți mai mult de o pilotă dublă (200 x 200 cm). Nu spălați la mașină pilotele, pernele, etc. care conțin bumbac.



Utilizați acest program pentru a spăla pilotele cu fibră a căror etichetă recomandă „spălare la mașină”. Verificați dacă ați introdus corect pilota pentru a nu avaria mașina și pilota. Scoateți fața pilotei înainte de a o introduce în mașină. Împăturiți pilota în două și introduceți-o în mașină. Introduceți pilota în mașină având grijă să nu atingă garnitura hubloului sau geamul.

Utilizați acest program pentru a vă spăla hainele, vestele, jachetele etc. ce conțin puf, a căror etichetă recomandă „spălare la mașină”.

• Lingerie (Lenjerie)



Puteți utiliza acest program pentru spălarea hainelor delicate care trebuie spălate manual și a lenjeriei intime de damă. Lenjeriea în cantități mici trebuie spălată într-o plasă de protecție. Capsele, nasturii etc. trebuie închise și fermoarele trase.

9.3 Tabelul de programe

RO	Program	Greutate max.(kg)	Consum apă (l)	Consum energie (kWh)	Viteză max.***	Funcții auxiliare				Interval de temperaturi selectabile °C
						Mod Noapte	Clătire suplimentară	Anti-șifonare+	Dozare Automată	
Cottons	90	9	96	2,55	1400	•	•	•	•	Rece-90
	60	9	96	1,80	1400	•	•	•	•	Rece-90
	40	9	94	0,92	1400	•	•	•	•	Rece-90
	20	9	94	0,55	1400	•	•	•	•	Rece-90
Cottons Eco	60**	9	57	1,050	1400				•	Rece-60
	60**	4,5	50	0,750	1400				•	Rece-60
	40**	4,5	50	0,700	1400				•	Rece-60
Synthetics	60	4	73	1,29	1200	•	•	•	•	Rece-60
	40	4	70	0,83	1200	•	•	•	•	Rece-60
Daily Express / Xpress Super Short	90	9	78	1,95	1400	•	•	•	•	Rece-90
	60	9	78	1,05	1400	•	•	•	•	Rece-90
	30	9	72	0,15	1400	•	•	•	•	Rece-90
Daily Express / Xpress Super Short + Express	30	2	47	0,15	1400	•	•	•	•	Rece-30
Mix 40	40	4	74	0,85	800	•		•	•	Rece-40
Woolens / Hand Wash	40	2	57	0,46	1200	•	•		•	Rece-40
Gentle Care	40	4	56	0,75	800	•	•		•	Rece-40
Duvet / Down Wear	60	-	90	0,75	1000	•	•		•	Rece-60
Outdoor / Sports	40	4	55	0,39	1200				•	Rece-40
Dark Care / Jeans	40	4	90	0,90	1200	•	*	•	•	Rece-40
StainExpert	60	4,5	85	1,50	1400				•	30-60
Shirts	60	4	57	1,25	800		•	•	•	Rece-60
Hygiene+	90	9	116	2,25	1400		*		•	20-90
Lingerie	30	1	74	0,25	600		*		•	Rece-30
Curățare cuvă	70	-	83	2,15	600					70

• : Selectabil.

* : Selectat automat, nu poate fi anulat.

** : Program de referință Energy Label (EN 60456 Ed.3)

*** : Dacă viteza de centrifugare maximă a mașinii este mai mică decât această valoare, puteți selecta doar până la viteza maximă de centrifugare.

- : A se vedea descrierea programului pentru încărcare maximă.



** Programele „Bumbac Economic 40°C” și „Bumbac Economic 60°C” sunt programe standard. Aceste programe sunt cunoscute ca „program standard bumbac 40°C” și „program standard bumbac 60°C” și sunt indicate cu simbolurile  pe panou.



REȚINEȚI

- Consumul de apă și energie poate varia față de tabelul de mai sus fiind supus schimbărilor de presiune, duritate și temperatură a apei, temperatura ambientală, tipul și cantitatea rufelor, selectarea funcțiilor auxiliare și a vitezei de centrifugare și schimbărilor tensiunii electrice.
- Puteți vedea timpul de spălare al programului pe care l-ați selectat pe afișajul mașinii. Este normal să apară diferențe mici între timpul prezentat pe afișaj și timpul real de spălare.
- Modurile de selecție a funcției auxiliare pot fi modificate de către compania producătoare. Modurile de selecție existente pot fi eliminate și se pot adăuga moduri noi.
- „Producătorul își rezervă dreptul de a efectua modificări în programe și funcțiile auxiliare date în tabel. Deși aceste modificări nu modifică performanța produsului, pașii programului și duratele se pot modifica”.

Valori orientative pentru programele de rufe sintetice (RO)

	Sarcină (kg)	Consum de apă (l)	Consum de energie (kWh)	Durata programului (min) *	Conținut de umezeală rămasă (%) **	Conținut de umezeală rămasă (%) **
					≤ 1000 rpm	> 1000 rpm
Sintetice 60	4	73	1.29	115/150	45	40
Sintetice 40	4	70	0.83	115/150	45	40

* Durata programului de spălare selectat este indicată pe afișajul mașinii. Este normal să survină mici diferențe între timpul afișat și cel real.

** Conținutul de umezeală rămasă poate să varieze în funcție de viteza de centrifugare selectată.

9.4 Selectarea funcțiilor auxiliare



REȚINEȚI

- În momentul când încercați să modificați o funcție auxiliară care nu este permis a fi selectată cu programul curent, lumina indicatorului funcției auxiliare relevante nu va clipi, ci va fi emis doar un avertisment audio. Cadrele opțiunilor disponibile vor fi aprinse.
- Dacă o funcție auxiliară secundară intră în conflict cu prima funcție care este selectată înainte de pornirea mașinii, prima funcție selectată va fi anulată, iar a doua funcție selectată va rămâne activă.
- Nu poate fi selectată o funcție auxiliară care nu este compatibilă cu programul. (Consultați „Tabelul de program și consumuri”)
- Unele programe au funcții auxiliare care trebuie utilizate împreună. Aceste funcții nu pot fi anulate. Cadrul funcției auxiliare nu va fi iluminat, numai zona interioară va fi iluminată.

- a) Selectați funcțiile auxiliare dorite înainte de pornirea programului.
- b) Lumina LED a funcției auxiliare selectate se aprinde.

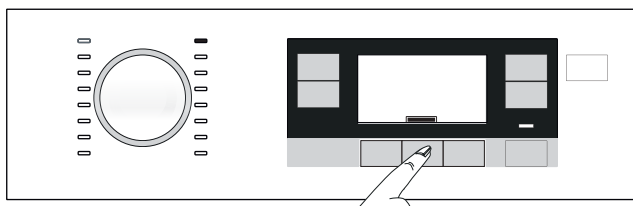

REȚINEȚI

- Puteți selecta sau anula funcțiile auxiliare potrivite programului curent după ce spălarea a început. Dacă ciclul de spălare a ajuns într-un punct unde nicio funcție auxiliară nu poate fi selectată, este emis un avertisment audio.

9.4.1 Funcții auxiliare

• Clătire suplimentară



Această funcție permite mașinii să efectueze o clătire suplimentară față de clătirea care a fost deja efectuată după spălarea principală. În acest mod, riscul ca pielea sensibilă (bebeluși, piele alergică etc.) să fie afectată de urmele de detergent de pe rufe poate fi redus.

• Mod Noapte



Utilizați pentru a spăla articolele din bumbac cu un consum mai mic de energie și mai silențios. Pașii pentru centrifugare sunt anulați pentru o spălare silențioasă și ciclul se finalizează la pasul Așteptare clătire. După finalizarea programului, rulați ciclul de Centrifugare pentru a centrifuga rufe.

• Dozare Automată



Cu ajutorul tastei pentru această funcție auxiliară, puteți schimba preferințele privind detergentul și dozajul. Pentru informații detaliate, consultați 8.4.4 „Selecție dozaj și anulare sau utilizare detergent pudră”

9.4.2 „Funcții/Programe selectate prin Apăsarea butonului Funcții timp de 3 secunde”

• Curățare cuvă



AVERTIZARE!

- Acesta nu este un program de spălare. Acesta este un program de întreținere.
- Nu rulați programul în momentul în care există ceva în mașină. Dacă încercați să faceți acest lucru, mașina va detecta rufe din interior și va abandona programul.



Apăsați și țineți apăsat butonul Funcției auxiliare 1 timp de 3 secunde pentru a selecta programul.

Utilizați acest program regulat (o dată la fiecare 1-2 luni) pentru a curăța cuva și a întreține igiena mașinii. Rulați programul cu mașina complet goală. Pentru obținerea unor rezultate mai bune, puneți pulbere anti-calcar pentru mașini de spălat atunci când este selectată funcția pentru detergent pudră. După terminarea programului, lăsați ușa de serviciu întredeschisă astfel încât interiorul mașinii să se usuce.

• Anti-șifonare+

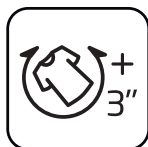

Această funcție este selectată prin apăsarea butonului Spălare Rapidă + timp de 3 secunde și, după selecție, lumina de urmărire a programului respectiv se va aprinde. Atunci când funcția este selectată, cuva se rotește timp de până la 8 ore pentru a preveni șifonarea rufelor la sfârșitul programului. Puteți anula programul și scoate rufe în orice moment pe parcursul celor 8 ore. Apăsați butonul de selectare a funcției sau butonul pornit/oprit al mașinii pentru anularea funcției. Lumina de urmărire a programului va rămâne aprinsă până ce funcția va fi anulată sau până ce pasul va fi complet. Dacă funcția nu este anulată va fi, de asemenea, activă și în ciclurile de spălare ulterioare.

• Setare Dozare Automată



Puteți activa această funcție apăsând tasta funcției auxiliare 3 timp de 3 secunde. Cu această funcție modificați cantitățile de dozare ale Detergentului Lichid și Balsamului.

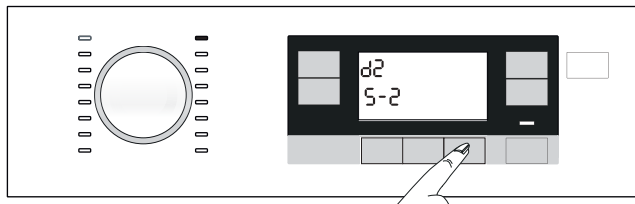

Cu această funcție modificați cantitățile de dozare ale Detergentului Lichid și Balsamului:

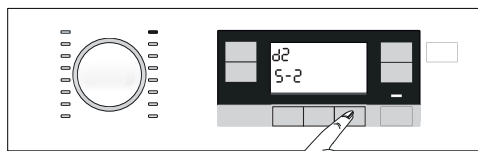

a) Apăsați și mențineți butonul Funcției auxiliare 3 timp de 3 secunde.

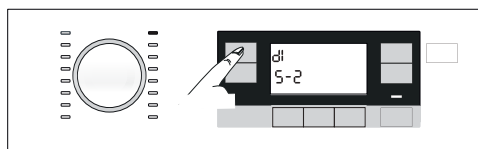

b) Puteți apăsa butonul de selecție „Temperatură” pentru a modifica nivelurile de dozaj ale detergentului, ca în exemplul de mai jos.

1: Scăzut

2: Mediu

3: Ridicat

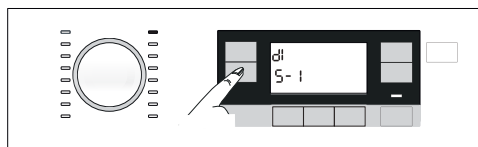

c) Puteți apăsa butonul de selecție „Centrifugare” pentru a modifica nivelurile de dozaj ale balsamului, ca în exemplul de mai jos.

1: Scăzut

2: Mediu

3: Ridicat

d) După setarea cantităților de dozare, puteți apăsa tasta de dozare automată pentru a reveni la meniul principal. Pentru toate programele, dozarea se va realiza pe baza ultimelor setări pe care le-ați selectat până ce veți selecta o setare nouă.

• Blocare pentru copii 3"

Folosii funcia Blocare pentru copii pentru a evita modificarea setărilor de către copii. Astfel, puteți evita orice modificări aduse unui program care rulează.



REȚINEȚI

- Puteți porni sau opri mașina utilizând butonul Pornit / Oprit în momentul în care funcția Blocare copii este activă. În momentul în care reporniți mașina, programul va relua activitatea de unde s-a oprit.

Pentru activarea funcției Blocare copii:



- Apăsați și mențineți butonul funcției auxiliare 2 timp de 3 secunde.
- Afișajul selectării programului de pe panou va începe numărătoarea inversă ca „3, 2, 1”.
- Va apărea „simbolul” de pe afișajul de selecție al programului din panou.

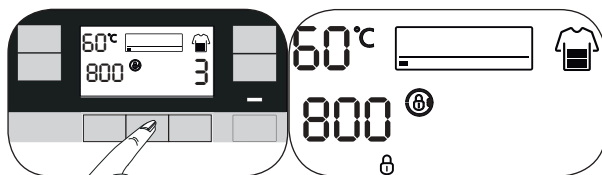

Pentru dezactivarea funcției Blocare pentru copii:

- Apăsați și mențineți butonul funcției auxiliare 2 timp de 3 secunde.
- Afișajul selectării programului de pe panou va începe numărătoarea inversă ca „3, 2, 1”.
- Va dispărea „simbolul” de pe afișajul de selecție al programului din panou.

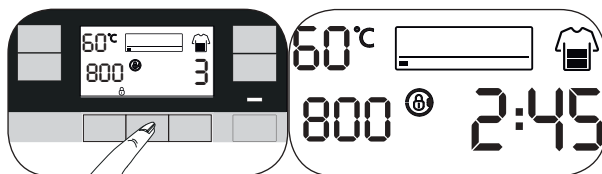

10. Setare program

10.1 Selectarea temperaturii



- La selectarea unui program nou, este afișată temperatura recomandată pentru programul selectat pe indicatorul de temperatură.
- Pentru scăderea temperaturii, apăsați pe butonul pentru reglarea temperaturii. Temperatura va scădea treptat.
- Aceasta revine la început după opțiunea „Rece” și ajunge la cea mai ridicată temperatură selectabilă conform programului.

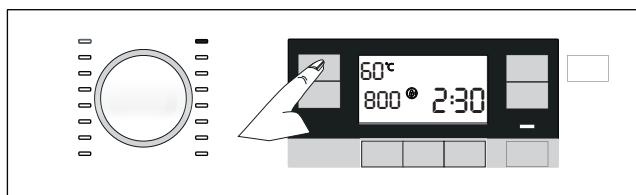

10.2 Selectarea vitezei de centrifugare



- Când selectați un program nou, viteza de centrifugare recomandată pentru programul selectat este afișată pe indicatorul de viteză de centrifugare.
- Pentru a scădea viteza de centrifugare, apăsați pe butonul pentru reglarea vitezei de centrifugare. Viteza de centrifugare va scădea treptat.
- Viteza maximă permisă pentru programul relevant apare după apăsarea încă o dată a butonului.

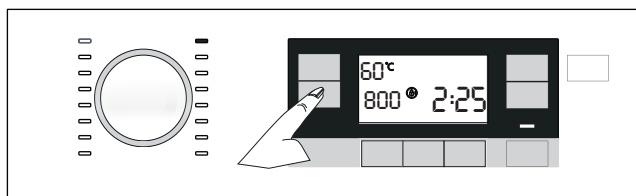

- Opțiunile „Amânare clătire” și „Fără centrifugare” sunt prezentate după nivelele de viteză.

• Amânare clătire



Dacă nu doriți să scoateți imediat rufe din mașină după ce programul s-a finalizat, puteți utiliza funcția de amânare a clătirii pentru a menține rufe în apa finală de clătire și a preveni, astfel, încrețirea acestora în momentul când nu este apă în mașină. Apăsați butonul Start / Pauză după acest proces dacă doriți să evacuați apa fără a centrifuga rufe. Programul va relua funcționarea și se va finaliza după evacuarea apei. Dacă doriți să centrifugați rufe menținute în apă, reglați viteza de centrifugare și apăsați butonul Start / Pauză. Programul se reia. Apa este evacuată, rufe sunt centrifugate și programul este finalizat.

• Fără centrifugare



Utilizați această funcție dacă nu doriți ca rufe să fie centrifugate la finalizarea programului.

10.3 Setarea de Spălare rapidă (express)

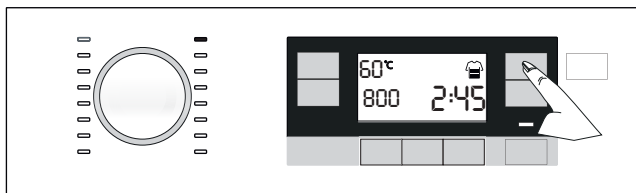

După selectarea unui program, puteți apăsa tasta de setare pentru Spălare rapidă pentru a reduce durata programului. Pentru unele programe, durata se poate reduce cu peste 50%. În ciuda acestui lucru, performanța la spălare este bună, datorită algoritmului schimbat.

Deși variază în fiecare program, când apăsați o dată tasta de spălare rapidă, durata programului scade până la un anumit nivel, iar când apăsați aceeași tastă a doua oară, aceasta scade la nivelul minim.

Pentru o performanță mai bună de spălare, nu utilizați tasta de setare pentru spălare rapidă atunci când spălați rufe foarte murdare.

Reduceți durata programului folosind tasta de Spălare Rapidă pentru rufe destul de murdare sau foarte puțin murdare.



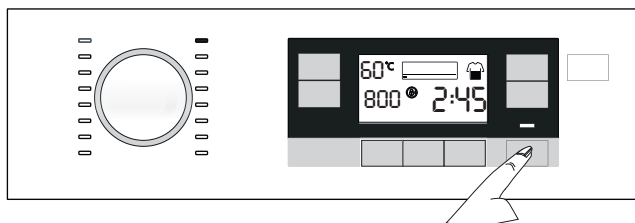

10.4 Pornirea programului

- Apăsați butonul Pornire / Pauză pentru a începe programul.
- Indicatorul luminos de urmărire a programului se va aprinde.



10.5 Pașii programului

- Simbolurile de mai jos apar pe indicatorul de urmărire a programului după ce programul începe.

-  - Spălare
-  - Clătire
-  - Centrifugare
-  - Sfârșit
-  - Anti-șifonare+ (După ce funcția relevantă a fost selectată, acest simbol se aprinde și rămâne aprins până când este anulat. A se vedea „Funcții/Programe selectate prin Apăsarea Butoanelor de Funcție timp 3 secunde”)

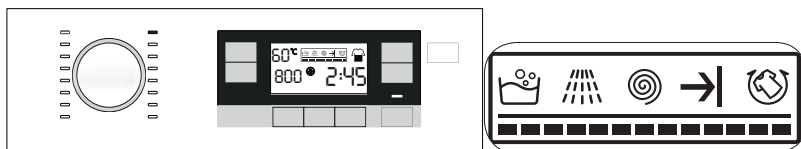

REȚINEȚI

- Simbolul „Fără apă” apare în momentul când apa nu este furnizată produsului. Pașii programului nu vor continua.



10.6 Finalizarea programului



- a) În momentul încheierii programul, simbolul „Finalizare” apare pe afișaj.

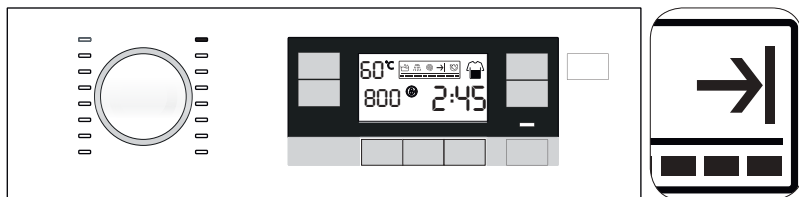

REȚINEȚI

- Dacă nu apăsați niciun buton timp de 10 minute, mașina se va opri în mod automat. Afișajul și toți indicatorii sunt închiși.
- Pașii finalizați ai programului vor fi afișați dacă apăsați butonul Pornit / Oprit.

- b) Scoateți rufe.
- c) Închideți produsul apăsând și ținând apăsat butonul de Pornit/Oprit timp de 3 secunde.
- d) Închideți robinetul care este conectat la produs.
- e) Deconectați produsul.

11. Opțiunile programului

11.1 Setarea timpului de finalizare



REȚINEȚI

- Nu utilizați detergenți lichizi în momentul în care activați funcția Timp de finalizare. Există riscul de pătare a hainelor.
- În momentul în care selecția Timp de finalizare este finalizată, timpul ce apare pe ecran este format din timpul de finalizare plus durata programului selectat.



- a) Împreună cu funcția Timp de finalizare, pornirea programului poate fi întârziată până la 24 de ore. După apăsarea butonului Timp de finalizare este afișat timpul estimat de finalizare al programului. Dacă funcția Timp de finalizare este reglată, indicatorul Timp de finalizare este iluminat.

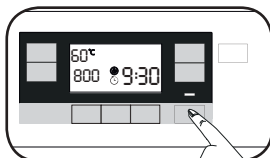
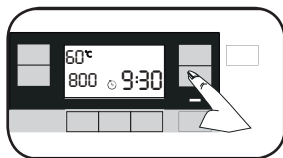

- b) Deschideți ușa de încărcare, plasați rufele și puneți detergentul, etc.
- c) Selectați programul de spălare, temperatura, viteza de centrifugare și, funcțiile auxiliare, dacă sunt necesare.
- d) Setați timpul de finalizare ales de dumneavoastră prin apăsarea butonului Timp de finalizare. Indicatorul Timp de finalizare luminează.
- e) Închideți ușa de serviciu.
- f) - Apăsați butonul Start / Pauză. Numărătoarea inversă începe. simbolul ":" la jumătatea timpului de finalizare de pe afișaj începe să clipească și ușa de serviciu se blochează.



REȚINEȚI

- Produsul intră în modul de așteptare după 10 sec. după apăsarea butonului Start / Pauză, dacă ușa de serviciu nu este închisă și indicatorul Simbolului Setării Timp de Finalizare și lumina de Start / Pauză începe să clipească.

Adăugarea rufelor în timpul numărării inverse Timp de finalizare.

- Apăsați butonul Start / Pauză.
- Ușa de serviciu se va deschide și simbolul de ușă de pe ecran se stinge.
- Deschideți ușa de serviciu și adăugați rufe.
- Închideți ușa de serviciu.
- Apăsați butonul Start / Pauză.

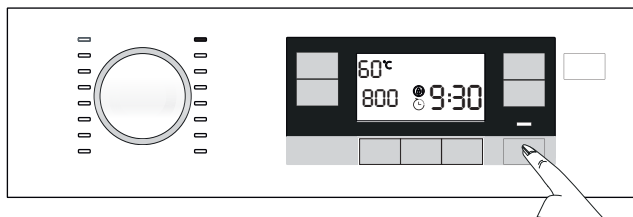

11.1.1 Anularea setării timpului de finalizare

- Dacă doriți să anulați funcția Timp de Finalizare, apăsați butonul Pornit / Oprit timp de 3 secunde pentru a opri și porni mașina.

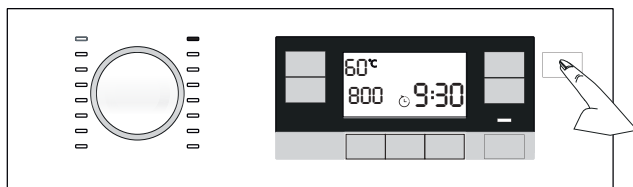

11.2 Trecerea mașinii în modul de așteptare și adăugarea rufelor

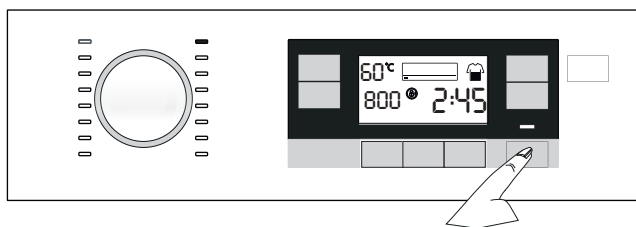

- Pentru a trece mașina în modul Pauză în timpul unui program, apăsați butonul Pornire / Pauză.
- Lumina Start/Pauză și lumina pasului programului din indicatorul de urmărire al programului vor începe să clipească.

- c) Dacă este adecvat nivelul apei în mașină, blocarea ușii va fi dezactivată și ușa se va deschide, permițându-vă să adăugați articole de îmbrăcăminte. Pictograma de blocare a ușii de pe afișaj se stinge când blocarea ușii este dezactivată.
- d) După adăugarea articolelor de îmbrăcăminte, închideți ușa și apăsați din nou butonul Start / Pauză pentru a relua ciclul de spălare.
- e) Dacă nivelul apei din mașină nu este potrivit când apăsați butonul Pornire/Pauză, blocarea ușii nu poate fi dezactivată și simbolul de blocare a ușii rămâne aprins pe afișaj.



REȚINEȚI

- Dacă temperatura apei din mașină este mai mare de 50°C, nu puteți dezactiva blocarea ușii din motive de siguranță, chiar dacă nivelul apei este potrivit.

11.3 Anularea programului

- a) Apăsați și țineți apăsat butonul Pornit / Oprit timp de 3 secunde.



REȚINEȚI

- Dacă apăsați butonul Pornit / Oprit în momentul în care este activată funcția Blocare pentru copii, programul nu se va anula. Dumneavoastră trebuie să anulați mai întâi funcția Blocare pentru copii. Consultați cum să dezactivați funcția de blocare pentru copii.
- Dacă doriți să deschideți ușa de serviciu după ce ați anulat programul, dar acest lucru nu este posibil deoarece nivelul apei din mașină este deasupra deschiderii ușii de serviciu, rotiți butonul Selectare program către programul Evacuare+Centrifugare și evacuați apa din mașină.

- b) Afișajul selectării programului de pe panou va începe numărătoarea inversă ca "3, 2, 1".
- c) Programul este anulat.

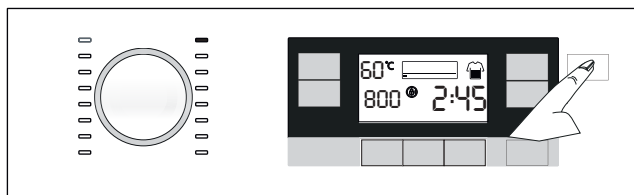

12 Caracteristici suplimentare

12.1 Activarea și dezactivarea avertismentului audio

- Apăsați și mențineți apăsat butoanele primei și a doua funcții auxiliare timp de 3 secunde pentru a activa și dezactiva avertismentul audio.
- Afișajul selectării programului de pe panou va începe numărătoarea inversă ca "3, 2, 1".
- Dacă avertismentul audio este activ acesta va fi dezactivat și viceversa.

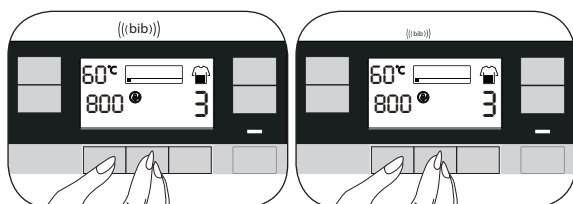

12.2 Blocarea ușii de serviciu



- Din motive de siguranță și după pornirea oricărui proces, apăsați butonul Start / Pauză pentru blocarea ușii de serviciu.
- Ușa nu se va bloca dacă produsul conține destulă apă pentru ca aceasta să se reverse în momentul când ușa este deschisă.
- Simbolul "Ușă blocată" apare în momentul când ușa de serviciu este blocată.

12.2.1 Deschiderea uşii de serviciu în caz de pană de curent:



REȚINEȚI

- În caz de pană de curent, puteți folosi mânerul de urgență al uşii de serviciu de sub capacul filtrului pompei, pentru a deschide manual uşa de serviciu.



AVERTISMENT!

- Pentru a evita supraîncălzirea apei înainte de a deschide uşa de serviciu, asigurați-vă că nu există apă în interiorul mașinii.

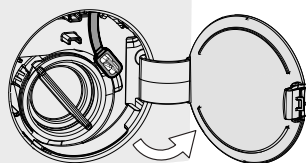

a) Curățați capacul filtrului pompei.

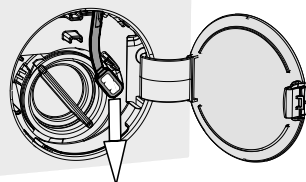

- b) Eliberați mânerul de urgență al uşii de serviciu, situat în partea din spate a capacului filtrului.
- c) Trageți mânerul de urgență al uşii de serviciu o dată și deschideți uşa de serviciu. După deschiderea uşii de serviciu, reintroduceți mânerul de urgență al uşii de serviciu.
- d) Dacă uşa de încărcare nu se deschide, încercați din nou trăgând mânerul în jos.

13. Întreținerea și curățarea

13.1 Curățarea sertarului de detergent

13.1.1 Când trebuie efectuată curățarea

- a) Dacă vedeți detergent sau balsam întărit ori vâscos atunci când deschideți capacul recipientului de dozare,
- b) Dacă nu sunteți mulțumit de rezultatele de spălare (este posibil ca detergentul sau balsamul să nu fie absorbit în mediul de spălare dacă este întărit),
- c) Dacă nivelul lichidelor din compartiment nu scade mult timp, deși nu ați adăugat detergent sau balsam, dozarea fiind selectată,
- d) Dacă doriți să schimbați agenții de spălare pe care i-ați adăugat în compartiment (de exemplu, dacă nu sunteți mulțumit de detergent și nu doriți să îl folosiți) sau ați greșit atunci când ați adăugat agenții (de exemplu, dacă ați adăugat detergent în compartimentul pentru balsam sau balsam în compartimentul pentru detergent),
- e) Dacă urmează să adăugați detergent sau balsam de la o altă marcă decât cea pe care o folosiți în mod normal,
- f) Dacă adăugați un agent de spălare de alt tip (de exemplu, dacă adăugați detergent pentru rufe colorate când în compartiment există detergent pentru rufe albe),
- g) Dacă adăugați un agent de spălare cu o concentrație diferită (Pentru a nu icrosi detergentul vechi, îl puteți adăuga în compartimentul pentru detergent pudră la următoarea spălare și apoi selectați „detergent pudră activ” de pe afișaj.),
- h) Dacă noul balsam pe care urmează să îl adăugați are aceleași caracteristici, dar un parfum diferit (nu uitați că dacă adăugați noul balsam fără a curăța resturile din cel vechi, amestecul va da un miros diferit),
- i) Dacă nu veți folosi produsul pentru mult timp (de exemplu, atunci când mergeți la casa de vacanță și vă întoarceți - peste 3 luni sau mai mult) (agentul de spălare se poate îngroșa și se va întări în cele din urmă, caz în care este posibil ca sistemul să nu mai poată realiza dozarea, chiar dacă afișează că sunt pline compartimentele.)

13.1.2. Curățare:

Înainte de curățare, apăsați butonul Pornit/Oprit pentru a opri produsul și deconectați-l.



REȚINEȚI

- Vă recomandăm să purtați o mănușă pentru a evita contactul cu detergentul atunci când îl veți scoate din sertarul de detergent sau cu alți agenți de spălare.

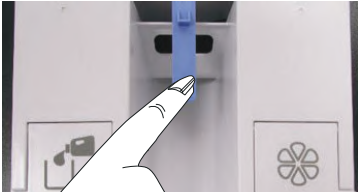

- a) Apăsați componenta albastră din mijlocul sertarului de detergent, apoi trageți sertarul spre dvs. pentru a-l scoate.



- b) Scoateți furtunul de evacuare situat în spatele sertarului.
c) Orificiul din spatele compartimentului de detergent care va fi golit este plasat deasupra unui recipient.
d) Împingeți ușor furtunul de evacuare în orificiul din spatele compartimentului de detergent.
e) Detergentul începe să curgă în recipient.
f) Repetați același proces și pentru balsam.

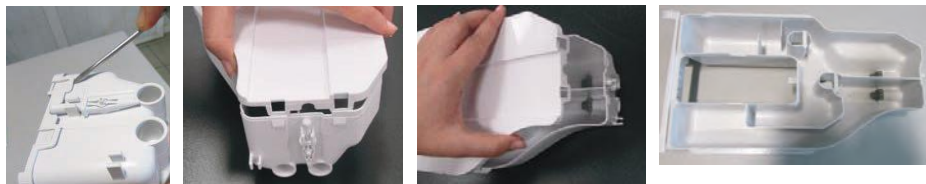

- g) Folosiți o șurubelniță plată pentru a înlătura clemele de prindere ale capacului superior al sertarului de detergent (există 6 clemă în total: două pe partea dreaptă a sertarului, două pe stânga și două în spate) și spălați sertarul pe interior.
- h) După spălare, re poziționați capacul la locul lui. Asigurați-vă că toate clemele sunt prinse bine. Dacă acestea nu sunt poziționate corect, există posibilitatea ca lichidele să curgă sau ca sertarul de detergent să se blocheze sau să se miște cu dificultate pe șine. Din această cauză, asigurați-vă că aceste clemă sunt prinse bine.
- i) Prindeți furtunul de evacuare în orificiul din spatele sertarului.
- j) Poziționați sertarul la locul lui, având grijă la orificiu și la șine, iar apoi împingeți-l ca să se închidă. După adăugarea detergentului și a balsamului, acestea vor putea fi utilizate în programe cu funcția de dozare.

13.2 Curățarea ușii de serviciu



- a) După fiecare spălare, asigurați-vă că în produs nu au rămas substanțe străine.
- b) Dacă orificiile din burduf indicate în figură sunt înfundate, desfundați-le cu o scobitoare.
- c) Obiectele metalice străine vor provoca pete de rugină pe cuvă. Curățați petele de pe suprafața cuvei folosind substanțe de curățare pentru oțel inoxidabil.
- d) Nu utilizați niciodată burete de oțel sau burete de sârmă. Acestea vor deteriora suprafețele vopsite, cromate și din plastic.

13.3 Curățarea corpului și a panoului de control

- a) Spălați corpul mașinii cu apă cu săpun sau detergenți gel non-coroziv dacă este necesar, și uscați-l cu un material textil moale.
- b) Pentru curățarea panoului de control, utilizați doar un material textil moale și umed.

13.4 Curățarea filtrelor de alimentare cu apă

Există un filtru la capătul fiecărei valve de admisie a apei, montată în partea posterioară a mașinii și, de asemenea, la capătul fiecărui furtun de admisie a apei unde acestea se conectează la robinet. Aceste filtre previn intrarea în mașina de spălat a substanțelor străine și impurităților din apă. Dacă sunt murdare, filtrele trebuie să fie curățate.

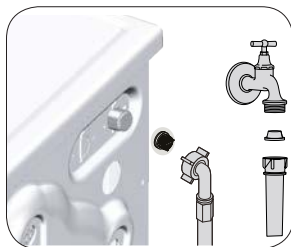

- a) Închideți robinetele.
- b) Demontați piulițele furtunurilor de alimentare cu apă pentru a putea accesa filtrele racordurilor de alimentare cu apă. Curățați-le cu o perie adecvată. Dacă filtrele sunt foarte murdare, scoateți-le din locașurile lor utilizând patentul și curățați-le în acest mod.
- c) Scoateți filtrele și garniturile din capetele plate ale furtunurilor de alimentare cu apă și curățați-le foarte bine sub jet de apă.
- d) Montați la loc cu grijă garniturile și filtrele și strângeți manual piulițele furtunului.

13.5 Curățarea filtrului pompei



AVERTIZARE!

- Substanțele străine lăsate în filtrul pompei pot avaria produsul sau pot crea probleme de zgomot.
- În regiunile unde este posibil înghețul, robinetul trebuie să fie închis, furtunul de sistem trebuie să fie scos și apa din interiorul produsului trebuie să fie evacuată în momentul când produsul nu este folosit.



REȚINEȚI

- După fiecare utilizare, opriți robinetul de apă la care furtunul de alimentare este conectat.

Sistemul de filtrare al mașinii previne înfundarea pompei de evacuare a apei cu obiecte solide cum ar fi nasturii, monedele și fibrele de țesături. Astfel, apa va fi evacuată fără probleme și durata de funcționare a pompei va crește.

Dacă mașina nu evacuează apa, filtrul pompei este înfundat. Filtrul trebuie curățat de fiecare dată când se înfundă sau la fiecare 3 luni. Pentru curățarea filtrului pompei, apa trebuie evacuată imediat.

13.5.1 Curățarea filtrelor murdare



AVERTIZARE!

- Temperatura apei din interiorul mașinii se poate ridica până la 90°C. Pentru evitarea riscului de arsură, curățați filtrul după ce apa din interiorul mașinii s-a răcit.

a) Deconectați produsul.

b) Deschideți capacul filtrului.

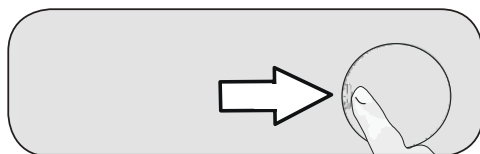

c) Procedați după cum urmează pentru evacuarea apei.

- Amplasați un recipient mare în fața filtrului pentru a capta apa scursă din filtru.
- Desfaceți filtrul pompei (în sens contrar acelor de ceasornic) până când apa începe să curgă. Direcționați apa în recipientul din fața filtrului. Întotdeauna încercați să aveți o bucată de material textil în apropiere pentru a absorbi apa revărsată.
- Rotiți și scoateți filtrul pompei în momentul când apa din interior este evacuată complet.

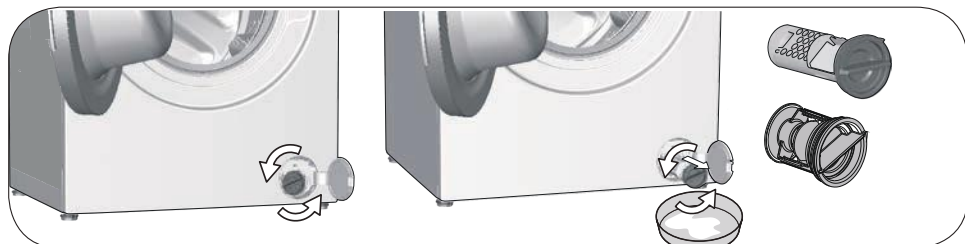

d) Curățați reziduurile din filtru precum și fibrele din jurul rotorului pompei, dacă este cazul.

e) Montați filtrul.

f) Închideți capacul filtrului.

14. Depanare

Problemă	Cauză	Soluție
Programele nu pornesc după ce ușa de serviciu este închisă.	Butonul Pornire / Pauză / Anulare nu a fost apăsat.	<ul style="list-style-type: none"> • Apăsați butonul Pornire / Pauză / Anulare.
	În caz de încărcare excesivă închiderea ușii poate fi dificilă.	<ul style="list-style-type: none"> • Reduceți cantitatea de rufe și verificați că ușa se închide în mod corespunzător.
Programul nu poate fi pornit sau selectat.	Produsul s-a comutat către modul de protecție a mașinii din cauza unei probleme de alimentare (tensiune, presiune apă etc.).	<ul style="list-style-type: none"> • Programul este anulat în momentul când produsul este oprit și pornit din nou. Apăsați și mențineți butonul Pornit / Oprit timp de 3 secunde.
Apă în interiorul produsului.	Este posibil ca în mașină să existe apă rămasă din timpul proceselor de control al calității.	<ul style="list-style-type: none"> • Aceasta nu este o defecțiune; apa nu este periculoasă pentru mașină.
Mașina nu se alimentează cu apă.	Robinetul este închis.	<ul style="list-style-type: none"> • Deschideți robinetele.
	Furtunul de alimentare cu apă este îndoit.	<ul style="list-style-type: none"> • Întindeți furtunul.
	Filtrul de alimentare cu apă este înfundat.	<ul style="list-style-type: none"> • Curățați filtrul.
	Ușa de serviciu nu este închisă.	<ul style="list-style-type: none"> • Închideți ușa.
Mașina nu evacuează apa.	Furtunul de evacuare a apei este înfundat sau răsucit.	<ul style="list-style-type: none"> • Curățați sau întindeți furtunul.
	Filtrul pompei este înfundat.	<ul style="list-style-type: none"> • Curățați filtrul pompei.
Mașina vibrează sau face zgomot.	Mașina nu este echilibrată.	<ul style="list-style-type: none"> • Echilibrați mașina prin reglarea picioarelor.
	O substanță puternică a pătruns în filtrul pompei.	<ul style="list-style-type: none"> • Curățați filtrul pompei.
	Șuruburile de fixare pentru transport nu au fost demontate.	<ul style="list-style-type: none"> • Demontați șuruburile de fixare pentru transport.
	Cantitatea de rufe din mașină este prea mică.	<ul style="list-style-type: none"> • Adăugați mai multe rufe în mașină.
	O cantitate excesivă de rufe a fost introdusă în mașină.	<ul style="list-style-type: none"> • Scoateți o parte din rufele din mașină sau distribuiți-le manual omogen în mașină pentru a o echilibra.
	Produsul se sprijină de un articol rigid.	<ul style="list-style-type: none"> • Asigurați-vă că mașina nu se sprijină de alte obiecte.
Există scurgere de apă prin partea inferioară a mașinii.	Furtunul de evacuare a apei este înfundat sau răsucit.	<ul style="list-style-type: none"> • Curățați sau întindeți furtunul.
	Filtrul pompei este înfundat.	<ul style="list-style-type: none"> • Curățați filtrul pompei.
Mașina s-a oprit imediat după începerea programului.	Mașina de spălat s-a oprit temporar din cauza tensiunii joase.	<ul style="list-style-type: none"> • Își va relua programul când tensiunea va ajunge la un nivel normal.
Mașina evacuează apa imediat după alimentare.	Furtunul de evacuare nu se află la înălțimea potrivită.	<ul style="list-style-type: none"> • Conectați furtunul de evacuare conform instrucțiunilor din manualul de utilizare.

Problemă	Cauză	Soluție
În timpul spălării nu se vede apa din mașină.	Apa se află în partea invizibilă a produsului.	<ul style="list-style-type: none"> • Această nu reprezintă o defecțiune.
Ușa de serviciu nu poate fi deschisă.	Blocarea ușii de serviciu este activată datorită nivelului apei din produs.	<ul style="list-style-type: none"> • Evacuați apa folosind programul Evacuare sau Centrifugare.
	Mașina încălzește apa sau este în etapa de centrifugare.	<ul style="list-style-type: none"> • Așteptați terminarea programului.
	Ușa de serviciu poate fi blocată de presiunea exercitată asupra sa.	<ul style="list-style-type: none"> • Prindeți mânerul și împingeți și trageți de ușă pentru a o elibera și a o deschide.
	Dacă nu există curent, ușa de serviciu a mașinii nu se va deschide.	<ul style="list-style-type: none"> • Pentru a deschide ușa de serviciu, deschideți capacul filtrului pompei și trageți în jos mânerul de urgență poziționat în partea posterioară a capacului. Consultați „Deschiderea ușii de serviciu în cazul unei pene de curent”
Spălarea durează mai mult decât este specificat în manualul de utilizare.(*)	Presiunea apei este scăzută.	<ul style="list-style-type: none"> • Mașina așteaptă până când este alimentată cu o cantitate suficientă de apă, pentru a preveni scăderea calității spălării din cauza unei cantități insuficiente de apă. Prin urmare, durata programului de spălare crește.
	Tensiunea este scăzută.	<ul style="list-style-type: none"> • Când tensiunea este joasă, durata programului de spălare este prelungită pentru a evita spălarea necorespunzătoare.
	Temperatura de intrare a apei este scăzută.	<ul style="list-style-type: none"> • Durata de încălzire a apei crește în sezonul rece. De asemenea, durata programului de spălare crește pentru a evita spălarea necorespunzătoare.
	Numărul de clătiri și/sau cantitatea de apă de clătire s-a mărit.	<ul style="list-style-type: none"> • Mașina crește cantitatea de apă de clătire în momentul când este necesară o clătire bună și adaugă un pas suplimentar de clătire dacă este necesar.
	A apărut o spumă excesivă și sistemul automat de absorbție a spumei a fost activat datorită unei utilizări excesive a detergentului.	<ul style="list-style-type: none"> • Folosiți cantitatea recomandată de detergent.

Problemă	Cauză	Soluție
Timpul programului nu efectuează numărătoarea inversă. (Pe modelele cu afișaj) (*)	Cronometrul se poate opri în timpul alimentării cu apă.	<ul style="list-style-type: none"> • Indicatorul cronometrului nu arată numărătoarea inversă până când mașina nu este alimentată cu o cantitate suficientă de apă. Mașina va aștepta până când există o cantitate suficientă de apă pentru a evita spălarea necorespunzătoare cauzată de lipsa apei. Indicatorul cronometrului va relua numărătoarea inversă ulterior.
	Cronometrul se poate opri în timpul încălzirii apei.	<ul style="list-style-type: none"> • Indicatorul cronometrului nu va afișa numărătoarea inversă decât în momentul în care mașina ajunge la temperatura selectată.
	Cronometrul se poate opri în timpul etapei de centrifugare.	<ul style="list-style-type: none"> • Sistemul de detectare automată a dezechilibrării a fost activat datorită distribuției inegale a rufelor în mașină.
Timpul programului nu efectuează o numărătoare inversă. (*)	Există o distribuire inegală în mașină.	<ul style="list-style-type: none"> • Sistemul de detectare automată a dezechilibrării a fost activat datorită distribuției inegale a rufelor în mașină.
Mașina nu se comută la pasul de centrifugare. (*)	Există o distribuire inegală în mașină.	<ul style="list-style-type: none"> • Sistemul de detectare automată a dezechilibrării a fost activat datorită distribuției inegale a rufelor în mașină.
	Mașina nu centrifughează dacă apa nu este evacuată complet.	<ul style="list-style-type: none"> • Verificați filtrul și furtunul de evacuare.
	A apărut o spumă excesivă și sistemul automat de absorbție a spumei a fost activat datorită unei utilizări excesive a detergentului.	<ul style="list-style-type: none"> • Folosiți cantitatea recomandată de detergent.
Performanța de spălare este slabă: Rufe devin gri. (**)	A fost folosită o cantitate insuficientă de detergent pe o perioadă îndelungată de timp.	<ul style="list-style-type: none"> • Folosiți cantitatea de detergent recomandată în funcție de duritatea apei și cantitatea de rufe.
	Spălarea a fost efectuată la temperaturi scăzute pe o perioadă lungă de timp.	<ul style="list-style-type: none"> • Selectați temperatura corespunzătoare pentru rufe care urmează a fi spălate.
	Cantitate insuficientă de detergent este folosită împreună cu apa dură.	<ul style="list-style-type: none"> • Utilizarea unei cantități insuficiente de detergent în apa dură provoacă aderarea reziduurilor la rufe, care devin gri în timp. După apariția nuanței de gri, aceasta este dificil de îndepărtat. Folosiți cantitatea de detergent recomandată în funcție de duritatea apei și cantitatea de rufe.
	Este utilizată o cantitate prea mare de detergent.	<ul style="list-style-type: none"> • Folosiți cantitatea de detergent recomandată în funcție de duritatea apei și cantitatea de rufe.

Problemă	Cauză	Soluție
Performanța de spălare este slabă: Petele persistă sau rufele nu sunt albite. (**)	A fost utilizată o cantitate insuficientă de detergent.	<ul style="list-style-type: none"> Folosiți cantitatea de detergent recomandată în funcție de duritatea apei și cantitatea de rufe.
	O cantitate excesivă de rufe a fost introdusă în mașină.	<ul style="list-style-type: none"> Nu supraîncărcați mașina. Introduceți cantitățile recomandate în „9.3 Tabel de programe și consumuri”.
	Selectare incorectă a programului și a temperaturii.	<ul style="list-style-type: none"> Selectați programul și temperatura corespunzătoare pentru rufe care urmează a fi spălate.
	Este utilizat un tip incorect de detergent.	<ul style="list-style-type: none"> Folosiți detergent original potrivit cu produsul.
	Este utilizată o cantitate prea mare de detergent.	<ul style="list-style-type: none"> Introduceți detergentul în compartimentul corect. Nu amestecați înălbitorul cu detergentul.
Performanța de spălare este slabă: Pete uleioase apărute pe rufe. (**)	Cuva nu a fost curățată în mod regulat.	<ul style="list-style-type: none"> Curățați regulat cuva.
Performanța de spălare este slabă: Rufe au un miros neplăcut. (**)	Pe cuvă s-au format mirosuri și straturi de bacterii în urma spălării continue la temperaturi joase și/sau cu programe scurte.	<ul style="list-style-type: none"> Lăsați compartimentul pentru detergent și ușa de serviciu întredeschise după fiecare spălare. Astfel, se va evita formarea unui mediu umed în mașină, favorabil bacteriilor.
Culoarea rufelor este decolorată. (**)	În mașină s-a introdus o cantitate prea mare de rufe.	<ul style="list-style-type: none"> Nu supraîncărcați mașina.
	Detergentul folosit este umed.	<ul style="list-style-type: none"> Păstrați detergentul într-un recipient închis și uscat și nu îl expuneți la temperaturi excesive.
	O temperatura mai ridicată este selectată.	<ul style="list-style-type: none"> Selectați programul și temperatura în funcție de tipul și gradul de murdărire al rufelor.
Mașina de spălat nu clătește bine.	Cantitatea, marca și condițiile de depozitare ale detergentului folosit sunt inadecvate.	<ul style="list-style-type: none"> Folosiți detergentul potrivit pentru mașina de spălat și rufe dumneavoastră. Păstrați detergentul într-un recipient închis și uscat și nu îl expuneți la temperaturi excesive.
	Detergentul a fost introdus în compartimentul incorect.	<ul style="list-style-type: none"> Adăugați detergentul și balsamul în compartimentul corect.
	Filtrul pompei este înfundat.	<ul style="list-style-type: none"> Verificați filtrul.
	Furtunul de evacuare este înđoit.	<ul style="list-style-type: none"> Verificați furtunul de evacuare.

Problemă	Cauză	Soluție
Rufele devin rigide după spălare. (**)	A fost utilizată o cantitate insuficientă de detergent.	<ul style="list-style-type: none"> Folosirea unei cantități insuficiente de detergent în apa dură poate duce în timp la rigidizarea rufelor. Folosiți cantitatea de detergent recomandată în funcție de duritatea apei.
	Detergentul a fost introdus în compartimentul incorect.	<ul style="list-style-type: none"> Adăugați detergentul și balsamul în compartimentul corect.
	Detergentul s-a amestecat cu balsamul.	<ul style="list-style-type: none"> Nu amestecați balsamul cu detergentul. Curățați și spălați sertarul cu apă fierbinte.
Rufele nu miros ca balsamul. (**)	Detergentul a fost introdus în compartimentul incorect.	<ul style="list-style-type: none"> Adăugați detergentul și balsamul în compartimentul corect.
	Detergentul s-a amestecat cu balsamul.	<ul style="list-style-type: none"> Nu amestecați balsamul cu detergentul. Curățați și spălați sertarul cu apă fierbinte.
	Nivelul de dozare a balsamului este scăzut.	<ul style="list-style-type: none"> Creșteți cantitatea de dozare a balsamului cu un nivel. Consultați „Setare Dozare Automată”
Reziduuri de detergent în compartimentul pentru detergent. (**)	Detergentul a fost introdus în sertarul ud.	<ul style="list-style-type: none"> Uscați sertarul pentru detergent înainte de a introduce detergentul.
	Detergentul s-a umezit.	<ul style="list-style-type: none"> Păstrați detergentul într-un recipient închis și uscat și nu îl expuneți la temperaturi excesive.
	Presiunea apei este scăzută.	<ul style="list-style-type: none"> Verificați presiunea apei.
	Detergentul din compartimentul principal de spălare s-a umezit în timpul alimentării cu apă pentru prespălare. Orificiile din compartimentul pentru detergent sunt blocate.	<ul style="list-style-type: none"> Verificați orificiile și defunțați-le dacă este cazul.
	Există o problemă cu valvele sertarului pentru detergent.	<ul style="list-style-type: none"> Contactați un agent de service autorizat.
	Detergentul s-a amestecat cu balsamul.	<ul style="list-style-type: none"> Nu amestecați balsamul cu detergentul. Curățați și spălați sertarul cu apă fierbinte.
	Cuva nu a fost curățată în mod regulat.	<ul style="list-style-type: none"> Curățați regulat cuva.

Problemă	Cauză	Soluție
Se formează spumă în exces în mașină. (**)	Se folosesc detergenți necorespunzători pentru mașina de spălat.	• Folosiți detergent corespunzător pentru mașina de spălat.
	Este utilizată o cantitate prea mare de detergent.	• Folosiți numai cantitatea recomandată de detergent.
	Detergentul a fost păstrat în condiții improprii.	• Păstrați detergentul într-un recipient închis și la loc uscat. Nu păstrați detergentul în locuri excesiv de călduroase.
	Se generează spumă excesivă din cauza texturii țesăturilor cu ochiuri cum ar fi tutul.	• Folosiți cantități reduse de detergent pentru acest tip de materiale.
	Detergentul a fost introdus în compartimentul incorect.	• Introduceți detergentul în compartimentul corect.
Spuma se revarsă din compartimentul pentru detergent.	A fost folosit prea mult detergent.	• Amestecați o lingură de balsam cu ½ litru de apă și turnați în compartimentul principal pentru detergent.
		• Introduceți detergentul potrivit în mașină, pentru programe și cantitatea maximă indicată în „Tabelul de programe”. Dacă utilizați substanțe chimice suplimentare (agenți de eliminat pete, înălbitori etc.), reduceți cantitatea de detergent.
Rufele rămân umede la finalizarea programului. (*)	A apărut o spumă excesivă și sistemul automat de absorbție a spumei a fost activat datorită unei utilizări excesive a detergentului.	• Folosiți cantitatea recomandată de detergent.

(*) Produsul nu se comută în etapa de centrifugare în momentul când rufele nu sunt distribuite în mod egal în cuvă pentru a preveni deteriorarea mașinii și afectarea mediului înconjurător. Rufele trebuie rearanjate și recentrifugate.

(**) Nu se aplică curățarea regulată a cuvei. Curățați regulat cuva.



AVERTIZARE!

• Dacă nu puteți elimina problema, cu toate că ați urmat instrucțiunile din această secțiune, consultați dealer-ul dvs. sau agentul de service autorizat. Nu încercați niciodată să reparați mașina defectă pe cont propriu.



www.beko.com