

# BCHA306E4SN Combina frigorifica incorporabila

## WHITE

EAN: 5944008005955



Clasa Energetica



289 Volum Net litri



HarvestFresh™



Neofrost™ Dual Cooling



### HARVESTfresh™

Inspirat de lumina solară, prospețime naturală. Tehnologia inovatoare în 3 culori simulează ciclul natural de lumină solară în compartiment, pentru a păstra vitaminele din fructe și legume pentru o perioadă mai lungă\*.

\*Conform testărilor realizate de Intertek, pe baza roșiilor, ardeilor, morcovilor, spanacului și țelinei expuse direct tehnologiei, comparativ ziua 0 și ziua 5.



- ✓ Eficiență
- ✓ Durabilitate
- ✓ Nivel scăzut de zgomot

### COMPRESOR PROSMART INVERTER

Compresorul ProSmart Inverter asigura o functionare ultra-silentioasa la cele mai ridicate standarde de eficienta energetica. Proiectate tehnologic pentru a beneficia de durabilitate maxima in utilizare, aparatele frigorifice dotate cu ProSmart Inverter beneficiaza de 10 ani garantie la compresor.

### NO FROST FREEZER

Datorita acestei inovatii, temperatura optima se mentine permanent, iar tehnologia NO FROST impiedica formarea ghetii in congelator.



### COMPARTIMENT 0°C

Compartiment cu temperatura de 0°C, ideal pentru carne proaspata, peste si alimente cu o durata de viata mai scurta. Perfect pentru alimentele perisabile!

\*Imaginea produsului este cu titlu de prezentare

### COOLING FAN

Datorita ventilatorului montat in compartimentul racitor, aerul rece va fi distribuit uniform in interiorul aparatului si, totodata, va asigura performante mai bune de racire.



**CUTIE LEGUME SI FRUCTE** Un compartiment spatios, destinat pastrarii fructelor si legumelor in cele mai bune conditii.

### XXL BOTTLE HOLDER

Raft special pentru sticlele si recipientele cilindrice de dimensiuni mari.

### LED LIGHTING

Asigura iluminarea optima, fara a incarca factura la energie electrica. Iluminare economica si performanta.

# BCHA306E4SN Combina frigorifica incorporabila

## WHITE

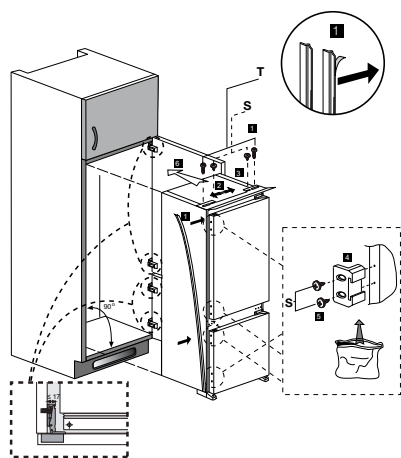

PROSPETIME	
NeoFrost™ dual cooling	-
Everfresh+®	-
HarvestFresh™	DA
Compartiment 0°C	DA
Zona 0°-3°C	DA
Cutie legume si fructe	DA
Cooling Fan	DA
No Frost Freezer	DA
FLEXIBILITATE	
Display touch control	DA
Bottle Rack	-
XXL Bottle holder	DA
Usi reversibile	DA
Sliding Hinge	DA
SIGURANTA	
Materiale neinflamabile	DA
Certificare TUV	DA
COMPARTIMENT RACITOR	
Metal Back Cooling	-
Safety Glass	DA
Rafturi Safety Glass ajustabile	DA
Rafturi usa racitor	DA
Suport oua	DA
COMPARTIMENT CONGELATOR	
Tava pentru cuburi de gheata	DA
MAI MULT TIMP PENTRU TINE	
Compartiment congelare rapida	-
Funcție congelare rapida	-
Funcție racire rapida	DA
EFICIENTA ENERGETICA	
Clasa energetica	A++
Compresor ProSmart Inverter	DA
Door open buzzer	DA
Avertizare luminoasa	DA
Led lighting	DA
Vacation Mode	-
Termostat reglabil	-

CAPACITATE	
Volum brut (litri)	306
Volum net (litri)	289
Volum net racitor (litri)	220
Volum net congelator (litri)	69
Dimensiuni (HxIxA)	193,5x54x54,5
INFORMATII TEHNICE	
Consum kwh/an	252
Capacitate congelare (kg/24h)	3,5
Autonomie (h)	13
Nivel zgomot(dB)	38
Culoare	White